



**MUNICIPIUL SUCEAVA**  
B-dul 1 Mai nr. 5A, cod: 720224  
[www.primariasv.ro](http://www.primariasv.ro), [primsv@primariasv.ro](mailto:primsv@primariasv.ro)  
Tel: 0230-212696, Fax: 0230-520593

**CONSILIUL LOCAL AL MUNICIPIULUI  
SUCEAVA**

**PROIECT**

**HOTĂRÂRE**

**privind modificarea anexei nr. 1 la HCL nr. 27 din 30.01.2020 privind aprobarea inventarului bunurilor - teren și clădiri - proprietate publică a municipiului Suceava aflate în administrare unităților de învățământ preuniversitar**

**Consiliul Local al Municipiului Suceava;**

Având în vedere referatul de aprobare al Primarului municipiului Suceava înregistrat la nr. 38068 din 9.12.2020, raportul de specialitate al Direcției Patrimoniu, înregistrat la nr. 38069 din 9.12.2020 și avizul comisiei economico-financiară, juridică, disciplinară a Consiliului Local al municipiului Suceava;

În baza prevederilor Hotărârii Guvernului nr. 392/14.05.2020 privind aprobarea Normelor tehnice pentru întocmirea inventarului bunurilor care alcătuiesc domeniul public și privat al comunelor, orașelor, municipiilor și județelor;

În temeiul dispozițiilor art. 129, alin (2) lit."c", art.139, alin.(3) lit. "g", art. 196, alin (1) lit."a" și art.286 alin.(4) din Ordonanța de Urgență nr.57 din 03.07.2019 privind Codul administrativ cu completările ulterioare;

**HOTĂRĂȘTE:**

**Art.1.** Se aprobă modificarea anexei nr. 1 la HCL nr. 27 din 30.01.2020 privind aprobarea inventarului bunurilor - teren și clădiri - proprietate publică a municipiului Suceava aflate în administrarea unităților de învățământ preuniversitar conform anexei nr. 1 la prezentul proiect de hotărâre

**Art.2.** Celelalte prevederi ale hotărârii rămân valabile.

**Art.3.** Primarul municipiului Suceava, prin aparatul de specialitate, va duce la îndeplinire prevederile prezentei hotărâri.

**INIȚIATOR  
PRIMAR  
ION LUNGU**

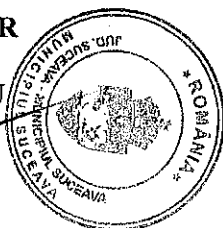

**AVIZAT**  
**SECRETAR GENERAL AL MUNICIPIULUI  
SUCEAVA**  
Jrs. IOAN CIUTAC

**CONTROL FINANCIAR PREVENTIV PROPRIU**  
**DIRECTOR EXECUTIV**  
**ELISABETA VĂIDEANU**

DATA  
MUNICIPIUL SUCEAVA  
09.12.2020



**PRIMĂRIA MUNICIPIULUI SUCEAVA**

Nr. 38068 din 9.12.2020

**REFERAT DE APROBARE**

Având în vedere prevederile art. 112 alin. 2 din Legea educației naționale nr. 1/2011, cu modificările și completările ulterioare:

„Terenurile și clădirile unităților de educație timpurie, de învățământ preșcolar, școlilor primare, gimnaziale și liceale, inclusiv ale celorlalte niveluri de învățământ din cadrul acestora, înființate de stat, fac parte din domeniul public local și sunt administrate de către consiliile locale.”

În conformitate cu prevederile art. 105 din Legea 1/2011 a educației naționale:

“Finanțarea complementară se asigură din bugetele locale ale unităților administrativ-teritoriale de care aparțin unitățile de învățământ preuniversitar și din sume defalcate din taxa pe valoarea adăugată, aprobate anual prin legea bugetului de stat cu această destinație, pentru următoarele categorii de cheltuieli, printre care și: a) investiții, reparații capitale, consolidări;

Finanțarea complementară asigură cheltuieli de capital, cheltuieli sociale și alte cheltuieli asociate procesului de învățământ preuniversitar de stat care nu fac parte din finanțarea de bază a unităților școlare.”

Primaria Municipiului Suceava are în subordine un număr de 30 de centre bugetare care la randul lor sunt formate din grădinite cu program normal, grădinite cu program prelungit, școli gimnaziale, licee și colegii.

Pe parcursul anului 2019 - 2020 au fost finalizate și centralizate investiții efectuate de către unitățile de învățământ pentru care s-au întocmit procese verbale de recepție la terminarea lucrărilor.

Aceste lucrări de investiții s-au concretizat în active fixe corporale care se definesc ca obiectul sau complexul de obiecte ce se utilizează ca atare și care îndeplinesc cumulative următoarele condiții:

- au o valoare de intrare mai mare decât limita stabilită prin hotărâre a Guvernului
- au o durată normală de utilizare mai mare de un an.

Având în vedere prevederile OG nr. 81/2003 privind reevaluarea și amortizarea activelor fixe aflate în patrimoniul instituțiilor publice aprobată prin Legea nr. 493/2003, cu modificările și completările ulterioare, în baza Legii nr. 82/1991 – Legea contabilității, republicată cu modificările ulterioare, ale Legii nr. 273/2006 – Legea privind finanțele publice locale și ale ordonanței de Urgență nr. 57/2019 privind Codul administrativ, ale Ordinului nr. 3471/2008 – pentru aprobarea Normelor metodologice privind reevaluarea și amortizarea activelor fixe corporale aflate în patrimoniul instituțiilor publice, s-a procedat la reevaluarea activelor fixe corporale proprietate publică și privată a municipiului Suceava.

În conformitate cu prevederile legale în vigoare:

“Reevaluarea activelor fixe corporale se efectuează cu scopul determinării valorii juste a acestora, ținându-se seama de inflație, utilitatea bunului, starea acestuia și de prețul pieței, atunci când valoarea contabilă diferă semnificativ de valoarea justă.

Începând cu data de 1 ianuarie 2008, activele fixe corporale de natura construcțiilor și terenurilor aflate în patrimoniul instituțiilor publice vor fi reevaluate cel puțin o dată la 3 ani, (...) rezultatele reevaluării urmând a fi înregistrate în contabilitate până la finele anului în care s-a efectuat reevaluarea.”

În urma reevaluării activelor fixe au rezultat valori actualizate pentru bunurile proprietate publică a municipiului Suceava administrate de unitățile de învățământ (Școala Gimnazială Grigore Ghica Voievod, Colegiul Național Mihai Eminescu, Colegiul Tehnic A. I. Cuza, Colegiul Tehnic Petru Mușat), așa cum rezultă din anexa nr. 1 la prezentul proiect de hotărâre.

Față de cele precizate mai sus, propun Consiliului Local al Municipiului Suceava aprobarea proiectului de hotărâre în forma redactată și prezentată alăturat.





**MUNICIPIUL SUCEAVA**  
**B-dul 1 Mai nr. 5A, cod: 720224**  
**www.primariasv.ro, primsv@primariasv.ro**  
Tel: 0230-212696, Fax: 0230-520593

**DIRECȚIA PATRIMONIU**  
Serviciul Patrimoniu

Nr. 32069 din 9.12.2020



## RAPORT DE SPECIALITATE

În conformitate cu prevederile art. 105 din Legea 1/2011 a educației naționale:

“Finanțarea complementară se asigură din bugetele locale ale unităților administrativ-teritoriale de care aparțin unitățile de învățământ preuniversitar și din sume defalcate din taxa pe valoarea adăugată, aprobate anual prin legea bugetului de stat cu această destinație, pentru următoarele categorii de cheltuieli, printre care și: a) investiții, reparații capitale, consolidări;

Finanțarea complementară asigură cheltuieli de capital, cheltuieli sociale și alte cheltuieli asociate procesului de învățământ preuniversitar de stat care nu fac parte din finanțarea de bază a unităților școlare.”

Primăria Municipiului Suceava are în subordine un număr de 30 de centre bugetare care la rândul lor sunt formate din grădinițe cu program normal, grădinițe cu program prelungit, școli gimnaziale, licee și colegii.

Pe parcursul anului 2019-2020 au fost finalizate și centralizate investiții efectuate de către unitățile de învățământ pentru care s-au întocmit procese verbale de recepție la terminarea lucrărilor și care au dus la majorarea valorilor de inventar ale bunurilor respective, după cum urmează:

1. Proces verbal la terminarea lucrărilor nr. 3251 din 22.10.2019 privind lucrarea de investiție Modernizare și extindere teren sport ( adresa nr. 41883/11.12.2019) la Școala Gimnazială Miron Costin( adresa nr. 41883/11.12.2019);
2. Proces verbal de recepție finală nr. 6397 din 11.12.2018 privind lucrarea de investiție Amenajarea unui parc educational cu 5 zone, necesar susținerii activităților nonformale interdisciplinare la Colegiul Național Petru Rareș ( adresa nr. 5832/19.02.2020) și Proces verbal de recepție finală la terminarea lucrărilor nr. 3229 din 14.10.2019 privind Executarea lucrărilor de montare uși termopan cu profil PVC la etajul II în Căminul Internat( adresa 5831/19.02.2020 la Colegiul Național Petru Rareș;
3. Proces verbal de recepție la terminarea lucrărilor nr. 746 din 25.02.2020 privind lucrarea Anvelopare clădire corp B la Colegiul de Arta Ciprian Porumbescu (adresa nr. 8651/09.03.2020);
4. Proces verbal de recepție la terminarea lucrărilor nr. 2183 din 19.12.2018 și Proces verbal de recepție la terminarea lucrărilor nr. 2184 din 20.12.2018 privind investiția Lucrări de reamenajare și modernizare spălătorie de rufe, Proces verbal de recepție la terminarea lucrărilor nr. 2315 din 30.12.2019 privind investiția Reparații curente la internat-etaj I, Proces verbal de recepție la terminarea lucrărilor nr. 1622 din 19.09.2019 privind Lucrări de reamenajare grup sanitar pentru persoane cu dizabilități, la Colegiul Tehnic Samuil Isopescu ( adresa nr. 12727/30.04.2020);
5. Proces verbal de recepție nr. 4947 din 06.11.2019 privind investiția Reabilitare gard perimetral teren sport și rigolă preluare apa pluvială,( adresa nr. 44323/31.12.2019), Proces verbal de recepție la terminarea lucrărilor nr. 4092 din 18.09.2019 privind investitia Reabilitare și modernizare grupuri sanitare elevi la corp de clădire Școala Gimnazială nr.3( adresa 44021 din 31.12.2019), Proces verbal de recepție la terminarea lucrărilor nr.4093 din 18.09.2019 privind investiția Modernizare holuri scoala (adresa 44022 din 31.12.2019), Proces verbal de recepție la terminarea lucrărilor nr. 5572 din 30.12.2019 (adresa nr. 5776/19.02.2020), la Școala Gimnazială nr. 3;
6. Proces verbal de recepție la terminarea lucrărilor nr. 2473 din 18.09.2020 privind Lucrări de reparații generale și de renovare la Colegiul Economic Dimitrie Cantemir ( adresa 32808/26.10.2020);

7. Proces verbal de recepție la terminarea lucrărilor nr. 740 din 19.10.2020 privind lucrarea Anvelopare clădire Grădinița cu program normal Țândărică( adresa nr. 35957/20.11.2020).

Aceste lucrări de investiții s-au concretizat în active fixe corporale care se definesc ca obiectul sau complexul de obiecte ce se utilizează ca atare și care îndeplinesc cumulativ următoarele condiții:

- au o valoare de intrare mai mare decât limita stabilită prin hotărâre a Guvernului
- au o durată normală de utilizare mai mare de un an.

Având în vedere prevederile OG nr. 81/2003 privind reevaluarea și amortizarea activelor fixe aflate în patrimoniul instituțiilor publice aprobată prin Legea nr. 493/2003, cu modificările și completările ulterioare, în baza Legii nr. 82/1991 – Legea contabilității, republicată cu modificările ulterioare, ale Legii nr. 273/2006 – Legea privind finanțele publice locale și ale ordonanței de Urgență nr. 57/2019 privind Codul administrativ, ale Ordinului nr. 3471/2008 – pentru aprobarea Normelor metodologice privind reevaluarea și amortizarea activelor fixe corporale aflate în patrimonial instituțiilor publice, s-a procedat la reevaluarea activelor fixe corporale proprietate publică și privată a municipiului Suceava.

În conformitate cu prevederile legale în vigoare:

“Reevaluarea activelor fixe corporale se efectuează cu scopul determinării valorii juste a acestora, ținându-se seama de inflație, utilitatea bunului, starea acestuia și de prețul pieței, atunci când valoarea contabilă diferă semnificativ de valoarea justă.

Începând cu data de 1 ianuarie 2008, activele fixe corporale de natura construcțiilor și terenurilor aflate în patrimoniul instituțiilor publice vor fi reevaluate cel puțin o dată la 3 ani, (...) rezultatele reevaluării urmând a fi înregistrate în contabilitate până la finele anului în care s-a efectuat reevaluarea.”

În urma reevaluării activelor fixe au rezultat valori actualizate pentru bunurile proprietate publică a municipiului Suceava administrate de unitățile de învățământ (Școala Gimnazială Grigore Ghica Voievod, Colegiul Național Mihai Eminescu, Colegiul Tehnic A. I. Cuza, Colegiul Tehnic Petru Mușat), așa cum rezultă din anexa nr. 1 la prezentul proiect de hotărâre.

Față de cele menționate mai sus, propunem spre analiză și aprobare proiectul de hotărâre în forma redactată alăturat.

**Director executiv  
Damian Camelia**

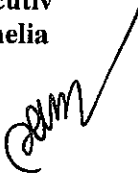

**Șef Serviciu  
Turcanu Floarea**





















I00188	garaj	65	1963			28600,00		
L10162	post transformare/depozit cărbune	17	1963	21,32		6400,00		
L10164	teren sport		1963	41525,31		41525,31		
L10163	drumuri interioare			37,13		37,13		
	teren curți interioare						19294	
	teren ocupat de construcții						4758	
TR1001	teren aferent Colegiului P.Musat- 24910 mp			4716204,85				7169400
Total Colegiul Tehnic "Petru Musat" Grup Școlar nr. 2		4758					24052	7169400

Comisia tehnică pentru întocmirea și actualizarea inventarului bunurilor care alcătuiesc domeniul public al municipiului Suceava:

1. Turcanu Floarea – președinte 
2. Frunzaru Nicolaie – membru 
3. Anța Gălățeanu – membru 
4. Iulia Grădinaru – membru 
5. Tamara Ilie – membru 
6. Alina Odochia- membru 
7. Șerban Apostol- membru 



# MUNICIPIUL SUCEAVA

B-dul 1 Mai nr. 5A, cod: 720224

[www.primariasv.ro](http://www.primariasv.ro), [primsv@primariasv.ro](mailto:primsv@primariasv.ro)

Tel: 0230-212696, Fax: 0230-520593

CUI: 4244792

## Proces Verbal

Încheiat azi 11.12.2020 cu ocazia actualizării HCL nr. 27 din 30.01.2020

Membrii comisiei tehnice nominalizați prin Dispoziția Primarului nr. 1236 din 19.06.2020 pentru întocmirea și actualizarea inventarului bunurilor care alcătuiesc domeniul public al municipiului Suceava:

1. Țurcanu Floarea – președinte
2. Frunzaru Nicolaie – membru
3. Anța Gălățeanu – membru
4. Iulia Grădinaru – membru
5. Tamara Ilie – membru
6. Alina Odochia- membru
7. Șerban Apostol- membru

au procedat la analizarea proceselor verbale privind investițiile realizate de către unitățile de învățământ pentru a putea actualiza HCL nr. 27 din 30.01.2020:

În acest sens comisia a avut acces la următoarele înscrisuri care au fost analizate în perioada 02 – 09 decembrie 2020, respectiv:

1. Proces verbal la terminarea lucrărilor nr. 3251 din 22.10.2019 privind lucrarea de investiție "Modernizare și extindere teren sport" la Școala Gimnazială Miron Costin - (adresa nr. 41883/11.12.2019);

2. Proces verbal de recepție finală nr. 6397 din 11.12.2018 privind lucrarea de investiție "Amenajarea unui parc educational cu 5 zone, necesar susținerii activităților nonformale interdisciplinare la Colegiul Național Petru Rareș"- ( adresa nr. 5832/19.02.2020) și Proces verbal de recepție finală la terminarea lucrărilor nr. 3229 din 14.10.2019 privind "Executarea lucrărilor de montare uși termopan cu profil PVC la etajul II în Căminul Internat" - (adresa 5831/19.02.2020 la Colegiul Național Petru Rareș;

3. Proces verbal de recepție la terminarea lucrărilor nr. 746 din 25.02.2020 privind lucrarea Anvelopare clădire corp B la Colegiul de Arta Ciprian Porumbescu (adresa nr. 8651/09.03.2020);

4. Proces verbal de recepție la terminarea lucrărilor nr. 2183 din 19.12.2018 și Proces verbal de recepție la terminarea lucrărilor nr. 2184 din 20.12.2018 privind investiția "Lucrări de reamenajare și modernizare spălătorie de rufe", Proces verbal de recepție la terminarea lucrărilor nr. 2315 din 30.12.2019 privind investiția "Reparații curente la internat-etaj I, Proces verbal de recepție la terminarea lucrărilor nr. 1622 din 19.09.2019 privind Lucrari de reamenajare grup sanitar pentru persoane cu dizabilități, la Colegiul Tehnic Samuil Isopescu (adresa nr. 12727/30.04.2020);

5. Proces verbal de recepție nr. 4947 din 06.11.2019 privind investiția Reabilitare gard perimetral teren sport și rigolă preluare apa pluvială, (adresa nr. 44323/31.12.2019), Proces verbal de recepție la terminarea lucrărilor nr. 4092 din 18.09.2019 privind investitia Reabilitare și modernizare grupuri sanitare elevi la corp de clădire Școala Gimnazială nr.3 (adresa 44021 din 31.12.2019), Proces verbal de recepție la terminarea lucrărilor nr. 4093 din 18.09.2019 privind investiția Modernizare holuri scoala (adresa 44022 din 31.12.2019), Proces verbal de recepție la terminarea lucrărilor nr. 5572 din 30.12.2019 (adresa nr. 5776/19.02.2020), la Școala Gimnazială nr. 3;

6. Proces verbal de recepție la terminarea lucrărilor nr. 2473 din 18.09.2020 privind Lucrări de reparații generale și de renovare la Colegiul Economic Dimitrie Cantemir ( adresa 32808/26.10.2020);

7. Proces verbal de recepție la terminarea lucrărilor nr. 740 din 19.10.2020 privind lucrarea Anvelopare clădire Grădinița cu program normal Țândărică( adresa nr. 35957/20.11.2020).

Înscrisurile menționate mai sus se regăsesc în anexa la prezentul proiect de hotărâre

Având în vedere cele menționate mai sus, membrii comisiei speciale propun modificarea și actualizarea HCL nr. 27 din 30.01.2020 conform datelor prezentate.

#### Comisia tehnică

1. Țurcanu Floarea – președinte
2. Frunzaru Nicolaie – membru
3. Anca Gălățeanu – membru
4. Iulia Grădinaru – membru
5. Tamara Ilie – membru
6. Alina Odochia- membru
7. Șerban Apostol- membru

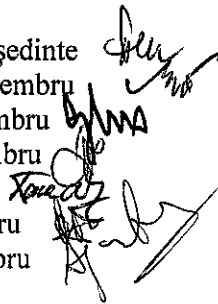



MINISTERUL EDUCATIEI NATIONALE  
Școala Gimnazială „Miron Costin” – Suceava  
Adresa: Suceava, Strada Păcii F.N., cod poștal 720099, jud. Suceava  
Telefon: 0230/519780 / FAX: 0230/519780  
E-mail: mcostin\_sv@yahoo.com  
CUI: 16852335 – Trezoreria Suceava

Nr. 3554 din 10.12.2019

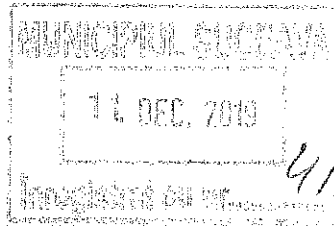

Către,  
Primăria Municipiului Suceava  
Serviciul Contabilitate  
Serviciul Patrimoniu

Prin prezenta, vă înaintăm documentele necesare în vederea înregistrării sumelor pentru lucrările efectuate la Școala Gimnazială "Miron Costin" Suceava, în vederea majorării valorii, după cum urmează:

1. Proces verbal de recepție nr. 3251 din 22.10.2019, reprezentând lucrări de investiții „MODERNIZARE SI EXTINDERE TEREN DE SPORT” la Școala Gimnaziala Miron Costin, valoarea lucrărilor acestei recepții este = **263.855,40 lei cu TVA**
2. **cv. Proiect tehnic – 17.850 lei**
3. **cv. Dirigentie de santier – 1.500 lei**
4. Nota contabila nr. 1143 din 09.12.2019

**TOTAL VALOARE DE ÎNREGISTRAT = 283.205,40 LEI**



Contabil sef,  
ec. Toșeș Iftimia

PROCES-VERBAL DE RECEPTIE LA TERMINAREA LUCRARILOR

Nr. 3251 din 22.10.2019

Privind lucrarea: **Modernizare si extindere teren sport**, situata in mun Suceava, str Pacii f.n, executata in cadrul contractului nr. 2359 din 23.07.2018, incheiat intre **SCOALA GIMNAZIALA MIRON COSTIN** si **DONMIL CONSTRUCT SRL** pentru lucrarile de construire **MODERNIZARE SI EXTINDERE TEREN SPORT.**

1. Comisia de receptie si-a desfasurat activitatea in intervalul 22.10.2019, fiind formata din :

- Prof	MORARU DUMITRU	presedintele comisiei
- Prof	CODREANU PETRU	membru
- Prof	CORBU VASILE	membru
- adm.	MICLIUC VASILE	membru
- ing.	TEODORESCU MARIAN	membru
- ing	MOLDOVANU DAN OVIDIU -	secretar comisie

2. Au mai participat la receptie :  
MIHOC IOSIF administrator DONMIL CONSTRUCT SRL  
MOLDOVANU MARCELA CARMEN- director TRANS BUILD SRL

3. Constatările comisiei de receptie

3.1. Din documentatia scrisa si desenata necesara a fi prezentata au lipsit sau sint incomplete piesele cuprinse in lista anexa nr. **NU ESTE CAZUL**

3.2. Cantitatile de lucrari cuprinse in lista anexa nr. nu au fost executate. **NU ESTE CAZUL.**

3.3. Lucrarile cuprinse in lista anexa nr. nu respecta prevederile proiectului. **NU ESTE CAZUL**

3.4. Valoarea declarata a investitiei este de 263.855,40 lei valoare cu TVA

4. Comisia de receptie, in urma constatarilor facute, propune: **ADMITEREA RECEPTIEI** pentru investitia **MODERNIZARE SI EXTINDERE TEREN SPORT** Scoala Gimnaziala Miron Costin .

5. Comisia de receptie motiveaza propunerea facuta prin :  
**LUCRARILE AU FOST EXECUTATE CONFORM DOCUMENTATIEI APROBATE CU RESPECTAREA NORMELOR DE CALITATE**

6. Comisia de receptie recomanda urmatoarele :  
**URMARIREA IN TIMP A COMPORTARII LUCRARILOR EXECUTATE SI SEMNALAREA DEFICIENTELOR CARE APAR CATRE CONSTRUCTOR PENTRU REMEDIEREA**

7. Prezentul proces-verbal, continind 1 fila a fost incheiat astazi 22.10.2019 la **SCOALA GIMNAZIALA MIRON COSTIN**, in 5 exemplare.

Comisia de receptie

- Moraru Dumitru
- Codreanu Petru
- Corbu Vasile
- Micliuc Vasile
- Teodorescu Marian

director Scoala Gimnaziala Miron Costin  
profesor Scoala Gimnaziala Miron Costin  
profesor Scoala Gimnaziala Miron Costin  
administrator Scoala Gimnaziala Miron Costin  
Primaria Municipiului Suceava

Moldovanu Dan Ovidiu

diriginte santier

Mihoc Iosif  
Moldovanu Marcela Carmen

DONMIL CONSTRUCT  
TRANS BUILD SRL

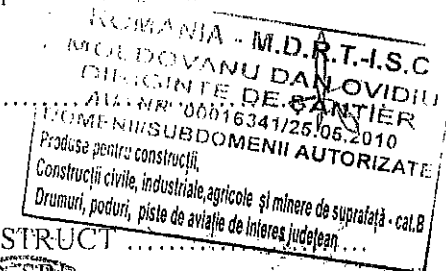
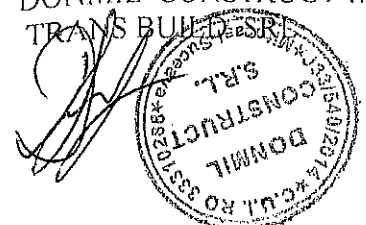
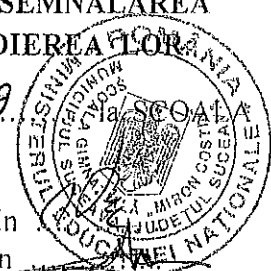

UNITATEA: SCOALA GIMNAZIALA MIRON COSTIN NOTA DE CONTABILITATE		Nr. nota 1143	Data		
			Ziua 09	Luna 12	Anul 2019
Nr. Crt.	Explicatii	Simbolul conturilor		Suma	
		Debitoare	Creditoare		
1	NC P.V. Receptie Imobilizari in Curs: Imobilizare aflata la alta institutie 1/09.12.2019	658.01.01.A.65.04.01.71.01.30	231.00.00.A.001.00052.65.04. 01.71.01.30	283,205.40	
<b>TOTAL:</b>				<b>283,205.40</b>	

INTOCMIT,



VERIFICAT,



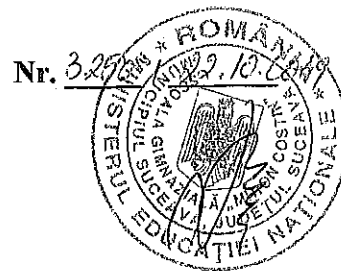

## REFERAT AL DIRIGINTELUI DE ȘANTIER

în conformitate cu prevederile "Regulamentului de recepție a lucrărilor de construcții și instalații aferente acestora" - H.G. 343/2017, cu privire la modul în care a fost executată lucrarea

Prezentul referat privește recepționarea lucrărilor de construcții realizate pe baza Autorizației de construire nr. \_\_\_\_\_, eliberată de \_\_\_\_\_ la data de \_\_\_\_\_ și valabilă până la data de \_\_\_\_\_.

### Date de identificare a investiției:

Denumire conform A.C.: Modernizare și extindere teren sport  
Adresa: str. Pacii f.n., mun. Suceava  
Investitor/ Beneficiar: Școala Gimnazială Miron Costin  
Regim de înălțime: -  
Categorია de importanță: -

Execuția lucrărilor a fost realizată de **DON MIL CONSTRUCT SRL**

Execuția lucrărilor s-a realizat prin asigurarea verificării calității lucrărilor de construcții prin: Diriginte de șantier din partea investitorului: Moldovanu Dan Ovidiu, având autorizație de diriginte de șantier nr. 00016341 din 25.10.2010 pentru domeniile:

- Produse pentru construcții
- Construcții civile, industriale și agricole și miniere de suprafață, cat B
- Drumuri, poduri, piste de aviație de interes județean

Execuția lucrărilor s-a făcut pe baza proiectului:

Proiect nr. 3/2018 realizat de TRANS BUILD SRL cu sediul în SUCEAVA, având ca specialiști:

- o Arhitectură: arh. Sarghi Viorica
- o Rezistență: ing. Moldovanu Carmen

La finalul execuției lucrărilor de construcții s-a impus necesitatea întocmirii unei expertize tehnice cu privire la lucrările executate: nu este cazul

Cu ocazia verificărilor realizate, dirigintele de șantier constată următoarele cu privire la calitatea lucrărilor executate: lucrările au fost executate conform proiectului de execuție, materialele puse în opera au fost însoțite de certificate de calitate.

Concluzia și recomandările dirigintelui de șantier, în urma verificărilor realizate sunt următoarele:

**Drept urmare PROPUN EFECTUAREA ȘI ADMITERA RECEPȚIEI.**

Întocmit,

Diriginte de șantier: ing. Moldovanu Dan Ovidiu





TRANS BUILD SRL

## REFERAT

In conformitate cu prevederile art. 9 din H.G. nr.273 din 1994, actualizata 2018, privind regulamentul de receptie a lucrarilor de constructii si instalatii aferente acestora, se certifica ca lucrarea **MODERNIZARE SI EXTINDERE TEREN SPORT**, amplasata in str Pacii f.n., mun Suceava, la Scoala Gimnaziala Miron Costin, respecta documentatia de executie nr 3 din 2018.

In urma analizarii modului de respectare a prevederilor din proiect, a rezultat faptul ca lucrarile de construire mentionate in documentatia de mai sus corespund din punct de vedere legal si tehnic, drept pentru care propun efectuarea si admiterea receptiei.

DATA,  
21.10.2019

PROIECTANT,

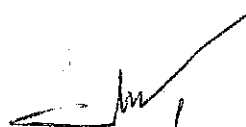



MINISTERUL EDUCAȚIEI NAȚIONALE  
COLEGIUL NAȚIONAL „PETRU RARES” SUCEAVA  
str. Mihai Viteazu nr. 24 720059 e-mail: cnpetruraressv@gmail.ro  
tel.: 0230-520822 fax: 0330-401178 web: www.cnprsv.ro

Nr. 38 din 19.02.2020

CĂTRE,

PRIMARIA MUNICIPIULUI SUCEAVA

În atenția Departamentului Patrimoniu și Departamentului Contabilitate

În vederea completării actului adițional la contractul de dare în administrare, vă facem cunoscut faptul că au fost finalizate lucrările la următorul obiectiv de investiții :

- Amenajarea unui parc educațional cu 5 zone , necesar susținerii activităților nonformale interdisciplinare la Colegiul Național Petru Rares Suceava

Vă anexăm în acest scop procesele verbale de recepție la terminarea lucrărilor.

Vă mulțumim!

Director,  
Prof. Dungeanu Daniela

Contabil șef,  
ec. Lupașcu Mișela

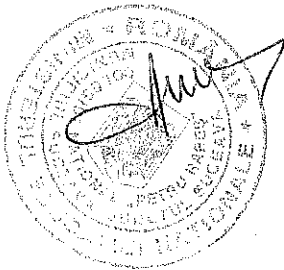

5832.2020.000

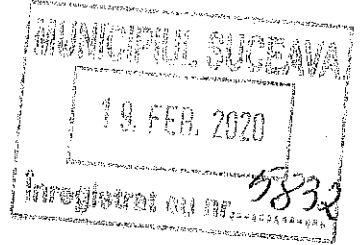

*Una Grădinaru*  
*Una Grădinaru*  
*Una Grădinaru*

*An-Patrimoniu*

**COLEGIUL NAȚIONAL „PETRU RAREȘ”  
SUCEAVA**

**PROCES VERBAL DE RECEPȚIE FINALĂ  
nr. 6397 din 11.12.2018**

privind lucrarea de investiții - obiectiv : „Amenajarea unui parc educațional cu 5 zone, necesar susținerii activităților nonformale interdisciplinare” la Colegiul Național „Petru Rares” Suceava, executată în cadrul contractului nr. 4185 din 14.11.2017 încheiat între COLEGIUL NAȚIONAL „PETRU RAREȘ” și S.C. FLA CONSTRUCT srl Liteni și a contractului nr. 4215 din 14.11.2017 – SC Xantos srl Suceava

1. Comisia de recepție instituită de COLEGIUL NAȚIONAL „PETRU RAREȘ” în baza Deciziei nr. 84 din 10.12.2018 și-a desfășurat activitatea în data de 11.12.2018 fiind formată din:

<b>Președinte:</b>	Greculeac Anca Viorica	Prof.director adjunct
<b>Membri:</b>	Cazacu Marius	Prof.
	Strugariu Elena	Economist
	Amos Eugen	Muncitor
	Grig Stefan	Muncitor

Au mai participat la recepție:

Ing. Teodorescu Marian - din partea Primăriei Suceava

Rodinciuc Aurel - diriginte de santier

2. Acest obiectiv de investiții are ca sursa de finanțare – sponsorizare în valoare de 45.000 lei de la Raffeisen Bank SA București și contribuția proprie a bugetului local la realizarea acestui obiectiv de investiții în suma de 6.050 lei.

3. Valoarea lucrărilor executate și recepționate la obiectivul de investiții este de 51.050 lei (se compune din lucrări C+M – 24929 lei; servicii proiectare 2.000 lei; servicii dirigintă de santier 893 lei ; utilaje și echipamente, inclusiv dotări – 23.228 lei, după cum urmează: stație meteo – 3930 lei; echipament de sonorizare – 3542 lei; sistem hibrid de producere a energiei din surse regenerabile – 6909 lei; ecran de proiectie cu suport – 6660 lei; materiale pictare perete sala sport – 2187 lei).

4. Constatările comisiei de recepție:

4.1. Lucrările au fost executate parțial de către SC FLA CONSTRUCT SRL Liteni și anume din valoarea investiției C+M - 31.269 lei, constructorul a executat lucrări în valoare de 24.929 lei – restul lucrărilor fiind finalizate de către personalul colegiului, așa cum rezultă și din procesul verbal de recepție nr. 4981 încheiat în data de 09.08.2018.

4.2. Valoarea utilajelor și echipamentelor, inclusiv dotările au fost contractate și achiziționate de către Colegiul Național “Petru Rares” Suceava întrucât la solicitarea

Proiectului executantul SC Fla Construct srl a facut nota de renuntare in ceea ce priveste lista de echipamente si utilaje, inclusive dotari, intrucat aprovizionarea cu echipamentele mentionate in lista de utilaje a proiectului era una dificila si ca tipul acestora este foarte dependent de lectiile in aer liber care urmeaza a se derula avand aceste echipamente ca material didactic, iar pentru a hotărâ tipul lor, a fost necesara o documentare suplimentara.

5. Comisia de recepție, în urma constatărilor făcute, propune:

*Receptionarea finala a lucrarii de investitii*

6. Comisia de recepție motivează propunerea făcută prin:



*Calitatea buna a lucrarii finalizate*

7. Comisia de recepție recomandă următoarele:

*Urmarirea comportarii lucrarii in timp*

8. Prezentul proces verbal, conținând 2 file a fost încheiat astăzi 11.12.2018 la COLEGIUL NATIONAL „PETRU RARES”, în 2 exemplare.

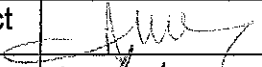
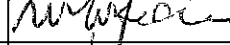
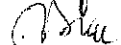
**Comisia de recepție:**

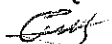
<b>Președinte :</b>	Greculeac Anca Viorica	Prof.-director adjunct	
<b>Membri :</b>	Cazacu Marius	Prof.	
	Strugariu Elena	Economist	
	Amos Eugen	Muncitor	
	Grig Stefan	Muncitor	

**Au mai participat la recepție:**

- Ing. Teodorescu Marian - din partea Primariei Suceava
- Rodinciuc Aurel

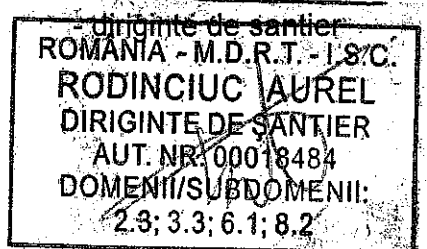

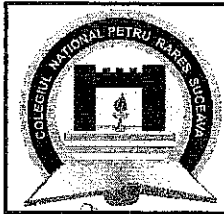

MINISTERUL EDUCAȚIEI NAȚIONALE  
COLEGIUL NAȚIONAL „PETRU RARES” SUCEAVA  
str. Mihai Viteazu nr. 24 720059 e-mail: cnpetruraressv@gmail.ro  
tel.: 0230-520822 fax: 0330-401178 web: www.cnprsv.ro

Nr. 37 din 19.02.2020

*Dr. Patrigoană*  
SCĂTRE,

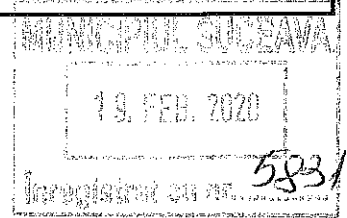

PRIMARIA MUNICIPIULUI SUCEAVA

În atenția Departamentului Patrimoniu și Departamentului Contabilitate

În vederea completării actului adițional la contractul de dare în administrare, vă facem cunoscut faptul că au fost finalizate lucrările la următorul obiectiv de investiții :

- Montare uși termopan cu profil PVC la etajul II în Căminul internat al Colegiul Național Petru Rares Suceava

Vă anexăm în acest scop procesele verbale de recepție la terminarea lucrărilor.

Vă mulțumim!

Director,  
Prof. Dungeanu Daniela

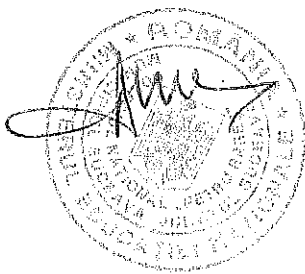

Contabil șef,  
ec. Lupașcu Mirela

*2. 4637 39 lei*

*L 1001*



**PROCES VERBAL DE RECEPTIE FINALA LA  
TERMINAREA LUCRARILOR**

**Investitor: COLEGIUL NATIONAL "PETRU RARES" SUCEAVA cu sediul in municipiul Suceava, strada Mihai Viteazu , nr. 24, privind " executarea lucrărilor de montare uși temopan cu profil PVC la etajul II în Căminul internat al COLEGIULUI NAȚIONAL PETRU RARES SUCEAVA "**

Furnizare executata in baza contractului de furnizare nr. 2256 / 31.07.2019, încheiat între S.C. BASIC PLAST SRL DARABANI cu sediul în Loc. Darabani, Str. Marginea, nr.26, Jud. Suceava in calitate de furnizor  
si

**COLEGIUL NATIONAL "PETRU RARES" SUCEAVA**, in calitate de achizitor, pentru produsele mai sus amintite.

La data prezentei recepții s-au efectuat lucrările de montare uși temopan cu profil PVC la etajul II în Căminul internat al COLEGIULUI NAȚIONAL PETRU RARES SUCEAVA ", cu o valoare de 18663,39 lei, conform prevederilor contractului de furnizare nr. 2256 / 31.07.2019.

1. Comisia de recepție si-a desfășurat activitatea in data de 14.10.2019, fiind formata din:

- Greculeac Anca Viorica - director adj.	- președinte;
- Bucătaru Magda - administrator	- membru;
- Strugariu Elena - adm. financiar	- membru;
- Amos Eugen - muncitor	- membru;

2. Au mai participat la recepție in calitate de invitați:

- FURNIZOR – S.C. BASIC PLAST " S.R.L. Darabani  
Administrator – Boz Dan Ciprian.
- Reprezentantul Primăriei Suceava- ing. Teodorescu Marian
- Diriginte de șantier - ing. Fociac Bogdan

3. Constatările comisiei de recepție:

3.1 Din documentația scrisa si desenata necesara a fi prezentata au lipsit sau sunt incomplete piesele cuprinse in lista anexa nr. 1:

Nu este cazul.

3.2 Cantitățile de lucrări necuprinse in lista anexa nr.2 nu au fost executate:

Nu este cazul.

3.3 Lucrările cuprinse în lista anexa nr.3 nu respecta prevederile proiectului:  
Nu este cazul.

4. În urma constatărilor făcute, comisia propune:

**„ADMITEREA RECEPTIEI PARTIALE A LUCRĂȚILOR DE  
MONTARE A UȘILOR DE LA ETAJUL II DIN CĂMINUL  
INERNAT AL COLEGIULUI NAȚIONAL PETRU RARES  
SUCEAVA ”**

5. Comisia motivează propunerea făcută prin:

Furnizorul și-a îndeplinit obligațiile în conformitate cu prevederile contractului și ale documentației de execuție.

6. Comisia de recepție recomandă următoarele:

Respectarea de către proprietar a obligațiilor și răspunderilor prevăzute în Cap. III, sect. 5, art.25 și a sect.6, art. 26 din Legea 10/1995 privind calitatea în construcții.

7. Prezentul proces verbal, conținând 2 file , a fost încheiat astăzi 14.10.2019 în 3 exemplare la sediul Colegiului Național „Petru Rareș” Suceava.

9. Comisia de recepție,

- Greculeac Anca Viorica - director adj.
- Bucătaru Magda - administrator
- Strugariu Elena - adm. financiar
- Amos Eugen - muncitor

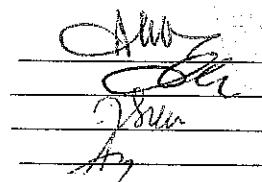

INVITATI

- Reprezentantul Primăriei Suceava
  - Teodorescu Marian
- Dirigințe de șantier
  - Fociac Bogdan

- Furnizor: S.C. „BASIC PLAST SRL” Darabani
  - Administrator: Boz Dan Ciprian

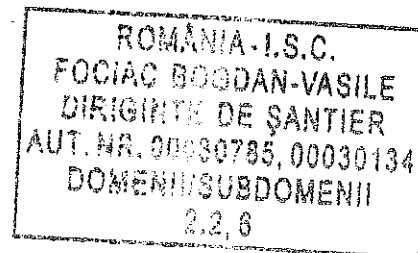
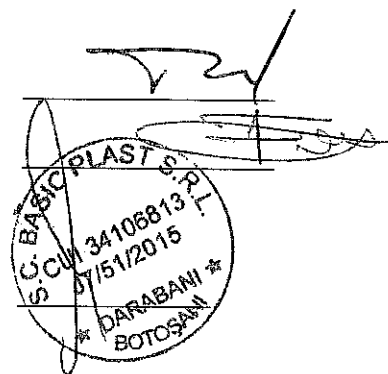

# COLEGIUL TEHNIC „SAMUIL ISOPESCU”

Tel/fax: 0230 216.234 • Tel: 0230 222.851, Str. Samuil Isopescu, Nr.-19, Suceava  
e-mail: samuilisopescul@yahoo.com, www.samuilisopescu.ro



ȘCOALA EUROPEANĂ  
Nr. 406 din 27.04.2020

Către,

Primăria Suceava - *DIRECȚIA PATRIMONIU*

Prin prezenta, vă rugăm să aprobați majorarea valorilor de inventar ale clădirilor *Internat cantină și Extindere școală cu 6 săli* la nivelul cărora, în perioada 2018-2019, s-au efectuat lucrări de reparații decontate din Titlul 20 *Bunuri și servicii*, articolul bugetar 20.02 *Reparații curente*, lucrări care, urmare misiunii de control efectuată de către Curtea de Conturi începând cu luna martie 2020, au fost încadrate la *Reparații capitale*, după cum urmează:

1. Majorarea valorii de inventar a clădirii *Internat cantină*, înscrisă în Lista de inventariere la 31.12.2019 cu nr. de inventar L10057, cu suma de 521.910,35 lei, reprezentând:

- Lucrări de reamenajare și modernizare “Spălătorie de rufe” din clădirea internatului Colegiului Tehnic “Samuil Isopescu” SUCEAVA, Cod CPV: 45453000-7 - Lucrări de reparații generale și de renovare (Rev.2), lucrări executate în cadrul contractului nr. 1781 din 15.10.2018, în valoare totală de 136.130,66 lei (T.V.A. inclus) ✓

- Lucrări de reamenajare și modernizare “Spălătorie de rufe”- Finisaje interioare la pereți și tavane din clădirea internatului Colegiului Tehnic “Samuil Isopescu” SUCEAVA, Cod CPV: 45453000-7 - Lucrări de reparații generale și de renovare (Rev.2), lucrări executate în cadrul contractului nr. 2033 din 23.11.2018, în valoare totală de 105.066,88 lei (T.V.A. inclus) ✓

- Raport evaluare pentru obiectivul “Spălătorie de rufe” din clădirea internatului Colegiului Tehnic “Samuil Isopescu” SUCEAVA în valoare totală de 3.000 lei

- Lucrări de reparații la internatului Colegiului Tehnic “Samuil Isopescu” SUCEAVA, Cod CPV: 45453000-7 - Lucrări de reparații generale și de renovare (Rev.2), lucrări executate în cadrul contractului nr. 1864 din 16.10.2019, în valoare totală de 271.762,81 lei (T.V.A. inclus) ✓

- Raport evaluare pentru obiectivul *Lucrări de reparații la internatului Colegiului Tehnic “Samuil Isopescu” SUCEAVA* în valoare totală de 5.950 lei.

2. Majorarea valorii de inventar a clădirii *Extindere școală cu 6 săli*, înscrisă în Lista de inventariere la 31.12.2019 cu nr. de inventar L10062, cu suma de 30.026,55 lei, reprezentând „*Lucrări de reamenajare grup sanitar persoane cu dizabilități*” din clădirea Colegiului Tehnic “Samuil Isopescu” SUCEAVA, lucrări executate în cadrul contractului nr. 1292 din 09.08.2019. ✓

Anexăm prezentei Nota de contabilitate nr. 31/27.04.2020 privind corecția în evidența contabilă a unității școlare a operațiunilor.

Vă mulțumim.

Director,

Prof. Hapenciuc Cristina

Contabil-șef,

ec. Ghivnic Anuța





Notă de contabilitate nr. 21  
CORECTIE C/V LUCRARI REPARATII - CONTROL CURTE CONTURI

EXPLICATII	Simbolul conturilor		SUMA
	Debitoare	Creditoare	
NC.nr.21, CORECTIE EVIDENTIERE C/V LUCRARI REPARATII INTERNAT (spalatorie, etaj 1)	231.00.00.02.A.0008	117.00.00.02.A	521.910,35
NC.nr.21, CORECTIE EVIDENTIERE C/V LUCRARI REPARATII SCOALA (Grup sanitar pers. dizabilitati)	231.00.00.02.A.0009	117.00.00.02.A	30.026,55
<b>TOTAL</b>			<b>551.936,90</b>

Intocmit,

Verificat,

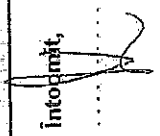
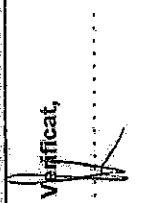



INVESTITOR:

COLEGIUL TEHNIC „SAMUIL ISOPESCU”, str. Samoil Isopescu, nr. 19, Mun. Suceava, județul Suceava.

ORIG. CONTAB.

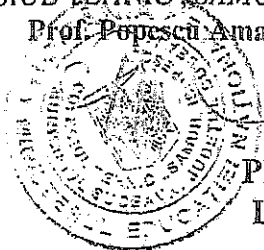
APROB ADMITEREA  
INVESTITOR,  
COLEGIUL TEHNIC „SAMUIL ISOPESCU”  
Prof. Popescu Amalia



## PROCES – VERBAL DE RECEPȚIE LA TERMINAREA LUCRĂRILOR

Nr. 2183 din 19.12.2018

Privind execuția lucrărilor de construcții aferente investiției: „Lucrări de reamenajare și modernizare Spălătorie de rufe” din clădirea internatului Colegiului Tehnic „Samuil Isopescu” SUCEAVA, Cod CPV: 45453000-7 - Lucrări de reparații generale și de renovare (Rev.2), lucrări executate în cadrul Contractului nr. 1781 din 15.10.2018, încheiat între Colegiul Tehnic „Samuil Isopescu” CUI 4243932 și S.C. OZYDAV S.R.L. CUI 23020120.

1. Imobilul care face obiectul investiției se identifică după cum urmează:

- Adresa administrativă: str. Samoil Isopescu, nr. 19, municipiul Suceava, județul Suceava;
- Numărul cadastral \_\_\_\_\_ și \_\_\_\_\_.
- Numărul topografic \_\_\_\_\_ și \_\_\_\_\_.
- Număr Carte Funciară \_\_\_\_\_ și \_\_\_\_\_ ambele pe a UAT Suceava.

2. Lucrările au fost executate în baza Autorizației de Construire nr. \_\_\_\_\_ nu este cazul (lucrări exeptate de la autorizare cong. lit. a, d, e, f, g, h și i, art. 11 din Legea 50/1991 republicată).

3. Comisia de recepție și-a desfășurat activitatea de la data de 12.09.2018, fiind formată din :

Președinte: HAPENCIUC CRISTINA.  
REBENCIUC SIMONA.  
Membrii: IRIMIA DANIELA.  
CRIȘMARIU CĂTĂLIN.

Secretar comisiei: Ing. BUCUR ROMEO VALENTIN.

4. Au mai fost prezenți:

Proiectant/Șef proiect: S.C. EVA DEV BUCOVINA S.R.L. , prin Cujba Octavian.

5. Secretariatul a fost asigurat de Ing. BUCUR ROMEO VALENTIN – diriginte de șantier autorizat în domeniul/domeniile: 2.3 Autorizația nr. 00029126; 1. Autorizația nr. 00029106; 6.1 Autorizația nr. 00016532; 8.2 Autorizația nr. 00016532; 8.3 Autorizația nr. 00016532; 9.2 Autorizația nr. 00016532; 9.4 Autorizația nr. 00016532; 3.2 Autorizația nr. 00029466.

6. Constatările comisiei de recepție la terminarea lucrărilor:

6.1 Capacități fizice realizate: Au fost realizate lucrări de reparații conform situațiilor de lucrări atașate.

6.2 Nu au fost remediate aspectele consemnate în Procesul verbal de suspensare a procesului de recepție la terminarea lucrărilor, inclusiv cele rezultate în urma expertizelor tehnice, ridicărilor topografice, încercărilor suplimentare, probelor, măsurătorilor și altor teste solicitate, în termenul de remediere, cuprinse în lista anexă nr. 1 la prezentul proces verbal; **NU ESTE CAZUL**

6.3 Nu au fost realizate măsurile prevăzute în avizul securitate la incendiu și în documentația de execuție din punct de vedere al prevenirii și al stingerii incendiilor, cuprinse în lista anexă nr. 2 la prezentul proces verbal; **NU ESTE CAZUL**

6.4 Lucrările cuprinse în lista anexă nr 3 la prezentul proces verbal prezintă/vicii care nu pot fi înlăturate și care prin natura lor implică nerealizarea uneia sau a mai multor cerințe fundamentale, caz în care se impun expertize tehnice, reproiectări, refaceri de lucrări și altele. **NU ESTE CAZUL**

6.5 Valoarea finală a lucrărilor executate este de 136.130,66 lei cu T.V.A.  
6.6 Perioada de garanție este de 12 luni de la data semnării prezentului proces verbal de recepție la terminarea lucrărilor.

6.7 Alte constatări: NU ESTE CAZUL.  
7. În urma constatărilor făcute, comisia de recepție decide:  
**ADMITEREA RECEPȚIEI LA TERMINAREA LUCRĂRILOR**

8. Comisia de recepție motivează decizia luată prin:  
Lucrările au fost executate conform documentației tehnice ce a stat la baza aprobării indicatorilor tehnico-economici.  
S-a ținut seama de referatele de bună execuție, exprimate în formă scrisă de proiectantul investiției și a dirigintelui de șantier.

9. Comisia de recepție recomandă luarea următoarelor măsuri:  
Lucrările realizate trebuie întreținute și exploatate conform documentației și prescripțiilor tehnice legale în vigoare.  
Cartea Tehnică a Construcției, a fost întocmită conform art. 37, alin. 1 din „Hotărârea pentru aprobarea Regulamentului privind recepția construcțiilor”, nr. 343 din 18.05.2017, publicată în Monitorul Oficial nr. 406/30.05.2017, aceasta se va păstra și actualiza conform actului normativ mai sus arătat.

10. Prezentul proces – verbal , conținând 2 file și 3 anexe, cu un nr. total de 5 file, a fost încheiat astăzi 19.12.2018, la sediul Colegiului Tehnic „Samuil Isopescu” din Suceava, județul Suceava în 3 (trei) exemplare originale.

11. Alte mențiuni: Comisia de recepție la terminarea lucrărilor și-a desfășurat activitatea conform dispoziției nr. 88 din 01.10.2018.

Comisia de recepție :

- Președinte: HAPENCIUC CRISTINA
- Membrii: REBENCIUC SIMONA
- IRIMIA DELIA
- CRIȘMARIU CĂTĂLIN.

Secretar comisie: Ing. BUCUR ROMEO VALENTIN

Au mai fost prezenți:

Proiectant/Șef proiect: S.C. EVA DEV BUCOVINA S.R.L.,  
prin Ing. Cujba Octavian

Executant: S.C. OZYDAV S.R.L.

*P. Hapenciuc*  
\_\_\_\_\_  
*S. Rebenciuc*  
\_\_\_\_\_  
*I. Irimia*  
\_\_\_\_\_  
*C. Crismariu*  
\_\_\_\_\_

ROMANIA - M.D.R.T. - I.S.C.  
BUCUR I. ROMEO VALENTIN  
DIRIGINTE DE ȘANTIER  
AUT. NR. 00026103; 00022126; 00026458; 00013692  
DOMENII/SUBDOMENII AUTORIZATE  
10R; 2.3; 3.3; 6.1; 6.2; 6.3; 6.2; 6.4

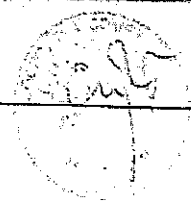
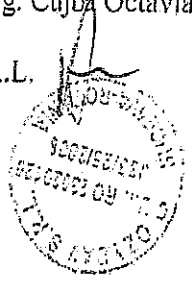

INVESTITOR:  
COLEGIUL TEHNIC „SAMUIL ISOPESCU”, str. Sămcoil Isopescu, nr. 19, Mun. Suceava, județul Suceava

APROB ADMITEREA  
INVESTITOR  
COLEGIUL TEHNIC „SAMUIL ISOPESCU”

Prof. Popescu Analia



PROCES - VERBAL DE RECEPTIE  
LA TERMINAREA LUCRĂRILOR  
Nr. 2184 din 20.12.2018

Privind execuția lucrărilor de construcții aferente investiției: „Lucrări de reamenajare și modernizare Spălătorie de rufe” - Finisaje interioare la pereți și tavane din clădirea internatului Colegiului Tehnic „Samuil Isopescu” SUCEAVA, Cod CPV: 45453000-7 - Lucrări de reparații generale și de renovare (Rev.2), lucrări executate în cadrul Contractului nr. 2033 din 23.11.2018, încheiat între Colegiul Tehnic „Samuil Isopescu” CUI 4243932 și S.C. WASHTRANS CLEAN S.R.L., CUI 30495106.

1. Imobilul care face obiectul investiției se identifică după cum urmează:
  - Adresa administrativă: str. Sămcoil Isopescu, nr. 19, municipiul Suceava, județul Suceava;
  - Numărul cadastral \_\_\_\_\_ și \_\_\_\_\_
  - Numărul topografic \_\_\_\_\_ și \_\_\_\_\_
  - Număr Carte Funciară \_\_\_\_\_ și \_\_\_\_\_ ambele pe a UAT Suceava.

2. Lucrările au fost executate în baza Autorizației de Construire nr. \_\_\_\_\_ nu este cazul (lucrări exceptate de la autorizare cong. lit. a, d, e, f, g, h și i, art. 11 din Legea 50/1991 republicată).

3. Comisia de recepție și-a desfășurat activitatea de la data de 12.09.2018, fiind formată din :

Președinte: ILAPENCIUC CRISTINA.  
REBENCIUC SIMONA.  
Membrii: IRIMIA DANIELA.  
CRIȘMARIU CĂTĂLIN.

Secretar comisiei: Ing. BUCUR ROMEO VALENTIN.

4. Au mai fost prezenți:

Proiectant/Șef proiect: S.C. EVA DEV BUCOVINA S.R.L., prin Cujba Octavian.

5. Secretariatul a fost asigurat de Ing. BUCUR ROMEO VALENTIN - diriginte de șantier autorizat în domeniul/domeniile: 2.3 Autorizația nr. 00029126; 1. Autorizația nr. 00029106; 6.1 Autorizația nr. 00016532; 8.2 Autorizația nr. 00016532; 8.3 Autorizația nr. 00016532; 9.2 Autorizația nr. 00016532; 9.4 Autorizația nr. 00016532; 3.2 Autorizația nr. 00029466.

6. Constatările comisiei de recepție la terminarea lucrărilor:

6.1 Capacități fizice realizate: Au fost realizate lucrări de reparații conform situațiilor de lucrări atașate.

6.2 Nu au fost remediate aspectele consemnate în Procesul verbal de suspendare a procesului de recepție la terminarea lucrărilor, inclusiv cele rezultate în urma expertizelor tehnice, ridicărilor topografice, încercărilor suplimentare, probelor, măsurărilor și altor teste solicitate, în termenul de remediere, cuprinse în lista anexă nr. 1 la prezentul proces verbal; **NU ESTE CAZUL.**

6.3 Nu au fost realizate măsurile prevăzute în avizul securitate la incendiu și în documentația de execuție din punct de vedere al prevenirii și al stingerii incendiilor, cuprinse în lista anexă nr. 2 la prezentul proces verbal; **NU ESTE CAZUL.**





INVESTITOR:  
 COLEGIUL TEHNIC „SAMUIL ISOPESCU”, str. Samuil Isopescu, nr. 19, Mun. Suceava, județul Suceava.

APROB ADMITEREA  
 INVESTITOR

COLEGIUL TEHNIC „SAMUIL ISOPESCU”

Prof. Hapencelue Cristina



**PROCES - VERBAL DE RECEPȚIE  
 LA TERMINAREA LUCRĂRILOR**  
 Nr. 2315 din 30.12.2019

Privind execuția lucrărilor de construcții aferente investiției: "REPARAȚII CURENTE LA INTERNATUL COLEGIULUI TEHNIC SAMUIL ISOPESCU SUCEAVA - Etaj 1", Cod CPV: 45453000-7 - Lucrări de reparații generale și de renovare (Rev.2), lucrări executate în cadrul Contractului nr. 1864 din 16.10.2019, încheiat între Colegiul Tehnic „Samuil Isopescu” CUI 4243932 și S.C. WASHTRANS CLEAN S.R.L., CUI 30495106.

1. Imobilul care face obiectul investiției se identifică după cum urmează:

- Adresa administrativă: str. Samuil Isopescu, nr. 19, municipiul Suceava, județul Suceava;
- Numărul cadastral \_\_\_\_\_ și \_\_\_\_\_
- Numărul topografic \_\_\_\_\_ și \_\_\_\_\_
- Număr Carte Funciară \_\_\_\_\_ și \_\_\_\_\_ ambele pe a UAT Suceava.

2. Lucrările au fost executate în baza Autorizației de Construire nr. \_\_\_\_\_ nu este cazul (lucrări exceptate de la autorizare cong. lit. a, d, e, f, g, h și l, art. 11 din Legea 50/1991 republicată).

3. Comisia de recepție și-a desfășurat activitatea de la data de 30.12.2019, fiind formată din :

Președinte: IRIMIA DELIA  
 Membrii: GROSU CRISTINA  
 CRÎȘMARIU CĂTĂLIN

Secretar comisiei: Ing. CHELENEAGRĂ LAURENTIU

4. Au mai fost prezenți:

Proiectant/Șef proiect: S.C. MACARUT S.R.L., prin Zamă Sebastian Marius.

5. Secretariatul a fost asigurat de Ing. CHELENEAGRĂ LAURENȚIU - diriginte de șantier autorizat în baza Autorizației nr. 00018999/08.11.2010 în domeniul/domeniile: *Produce pentru construcții; Construcții civile, industriale, agricole-categoria de importanță D; Drumuri, poduri, tunele, piste de aviație, transport pe cablu-de interes național; Lucrări tehnico-edilitare-de alimentări cu apă și de canalizare; Instalații electrice; Instalații sanitare, termovenilații; Rețele termice; Rețele de gaze*

6. Constatările comisiei de recepție la terminarea lucrărilor:

6.1 Capacități fizice realizate: Au fost realizate lucrări de reparații conform situațiilor de lucrări atașate.

6.2 Nu au fost remediate aspectele consemnate în Procesul verbal de suspendare a procesului de recepție la terminarea lucrărilor, inclusiv cele rezultate în urma expertizelor tehnice, ridicărilor topografice, încercărilor suplimentare, probelor, măsurătorilor și altor teste solicitate, în termenul de remediere, cuprinse în lista anexă nr. 1 la prezentul proces verbal; **NU ESTE CAZUL**

6.3 Nu au fost realizate măsurile prevăzute în avizul securitate la incendiu și în documentația de execuție din punct de vedere al prevenirii și al stingerii incendiilor, cuprinse în lista anexă nr. 2 la prezentul proces verbal; **NU ESTE CAZUL**

6.4 Lucrările cuprinse în lista anexă nr 3 la prezentul proces verbal prezintă vicii care nu pot fi înlăturate și care prin natura lor implică nerezolvarea uneia sau a mai multor cerințe fundamentale, caz în care se impun expertize tehnice, re-proiectări, refaceri de lucrări și altele; **NU ESTE CAZUL**

6.5 Valoarea finală a lucrărilor executate este de 271.762,81 lei, inclusiv T.V.A.

6.6 Perioada de garanție este de 12 luni de la data semnării prezentului proces verbal de recepție la terminarea lucrărilor.

6.7 Alte constatări: **NU ESTE CAZUL.**

7. În urma constatărilor făcute, comisia de recepție decide:

### ADMITEREA RECEPȚIEI LA TERMINAREA LUCRĂRILOR

8. Comisia de recepție motivează decizia luată prin:

Lucrările au fost executate conform documentației tehnice ce a stat la baza aprobării indicatorilor tehnico-economici.

S-a ținut seama de referențele de bună execuție, exprimate în formă scrisă de proiectantul investiției și a dirigintelui de șantier.

9. Comisia de recepție recomandă luarea următoarelor măsuri:

Lucrările realizate trebuie întreținute și exploatate conform documentației și prescripțiilor tehnice legale în vigoare.

Cartea Tehnică a Construcției, a fost întocmită conform art. 37, alin. 1 din „Hotărârea pentru aprobarea Regulamentului privind recepția construcțiilor”, nr. 343 din 18.05.2017, publicată în Monitorul Oficial nr. 406/30.05.2017, aceasta se va păstra și actualiza conform actului normativ mai sus arătat.

10. Prezentul proces – verbal, conținând 2 file și 3 anexe, cu un nr. total de 5 file, a fost încheiat astăzi 30.12.2019, la sediul Colegiului Tehnic „Samuil Isopescu” din Suceava, județul Suceava în 4 (patru) exemplare originale.

11. Alte mențiuni: Comisia de recepție la terminarea lucrărilor și-a desfășurat activitatea conform deciziei nr. 51 din 04.09.2019.

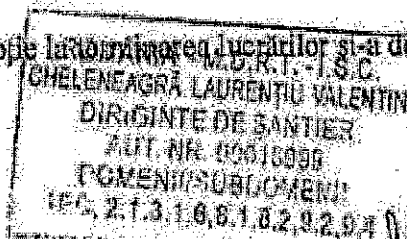

Comisia de recepție :

Președinte: IRIMIA DELIA

Membrii: GROSU CRISTINA

CRÎȘMARIU CĂTĂLIN

Secretar comisiei: Ing. CHELENEAGRĂ LAURENTIU

Au mai fost prezenți:

Executant: S.C. WASHTRANS CLEAN S.R.L.

Proiectant/Șef proiect: S.C. MACARUT S.R.L.,  
prin Ing. Zamă Sebastian





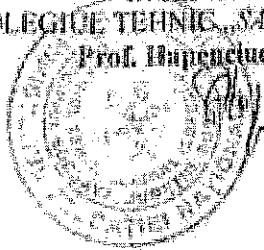

## PROCES - VERBAL DE RECEPȚIE LA TERMINAREA LUCRĂRILOR

Nr. 1622 din 19.09.2019.

Privind execuția lucrărilor de construcții aferente investiției: „Lucrări de reamenajare grup sanitar persoane cu dizabilități” din clădirea Colegiului Tehnic „Samuil Isopescu” SUCEAVA, lucrări executate în cadrul Contractului nr. 1292 din 09.08.2019, încheiat între Colegiul Tehnic „Samuil Isopescu” CUI 4243932 și S.C. SIL REAL DESIGN S.R.L., Suceava, CUI 35657926.

1. Imobilul care face obiectul investiției se identifică după cum urmează:

- Adresa administrativă: str. Samuil Isopescu, nr. 19, municipiul Suceava, jud. Suceava;
- Numărul cadastral \_\_\_\_\_ și \_\_\_\_\_
- Numărul topografic \_\_\_\_\_ și \_\_\_\_\_
- Număr Carte Funciară \_\_\_\_\_ și \_\_\_\_\_ ambele pe a UAT Suceava.

2. Lucrările au fost executate în baza Autorizației de Construire nr. \_\_\_\_\_ nu este cazul (lucrări exceptate de la autorizare cong. lit. a, d, e, f, g, h și i, art. 11 din Legea 50/1991 republicată).

3. Comisia de recepție și-a desfășurat activitatea de la data de 19.09.2019, fiind formată din:

Președinte: Irinia Delia  
Membri: Grosu Cristina  
Crișmaru Cătălin

Secretar comisiei: Ing. Bucur Romeo Valentin

4. Au mai fost prezenți:

Reprezentant executant S.C. SIL REAL DESIGN S.R.L., prin administrator, Mijdei Ștefan Silviu

Proiectant/Șef proiect: S.C. MACARUT S.R.L., prin Ing. Zeamă Sebastian.

5. Secretariatul a fost asigurat de Ing. Ing. Bucur Romeo Valentin – diriginte de șantier autorizat în domeniul/domeniile: 2.3 Autorizația nr. 00029126; 1. Autorizația nr. 00029106; 6.1 Autorizația nr. 00016532; 8.2 Autorizația nr. 00016532; 8.3 Autorizația nr. 00016532; 9.2 Autorizația nr. 00016532; 9.4 Autorizația nr. 00016532; 3.2 Autorizația nr. 00029466.

6. Constatările comisiei de recepție la terminarea lucrărilor:

6.1 Capacități fizice realizate: Au fost realizate lucrări de reparații conform situațiilor de lucrări atașate.

6.2 Nu au fost remediate aspectele consemnate în Procesul verbal de suspendare a procesului de recepție la terminarea lucrărilor, inclusiv cele rezultate în urma expertizelor tehnice, ridicărilor topografice, încercărilor suplimentare, probelor, măsurătorilor și altor teste solicitate, în termenul de remediere, cuprinse în lista anexă nr. 1 la prezentul proces verbal; **NU ESTE CAZUL**

6.3 Nu au fost realizate măsurile prevăzute în avizul securitate la incendiu și în documentația de execuție din punct de vedere al prevenirii și al stingerii incendiilor, cuprinse în lista anexă nr. 2 la prezentul proces verbal; **NU ESTE CAZUL**

6.4 Lucrările cuprinse în lista anexă nr. 3 la prezentul proces verbal prezintă vicii care nu pot fi înlăturate și care prin natura lor implică nerealizarea uneia sau a mai multor cerințe fundamentale, caz în care se impun expertize tehnice, re-proiectări, refaceri de lucrări și altele; **NU ESTE CAZUL**

6.5 Valoarea finală a lucrărilor executate este de 30.026,65 lei, T.V.A. inclus





6.6 Perioada de garanție este de 12 luni de la data semnării prezentului proces verbal de recepție la terminarea lucrărilor.

6.7 Alte constatări: NU ESTE CAZUL.

7. În urma constatărilor făcute, comisia de recepție decide:

### ADMITEREA RECEPȚIEI LA TERMINAREA LUCRĂRILOR

8. Comisia de recepție motivează decizia luată prin:

Lucrările nu fost executate conform documentației tehnice ce a stat la baza aprobării indicatorilor tehnico-economici.

S-a ținut seama de referatele de bună execuție, exprimate în formă scrisă de proiectantul investiției și a dirigintelui de șantier.

9. Comisia de recepție recomandă luarea următoarelor măsuri:

Lucrările realizate trebuie întreținute și exploatate conform documentației și prescripțiilor tehnice legale în vigoare.

10. Prezentul proces – verbal , conținând 2 file și 3 anexe, cu un nr. total de 5 file, a fost încheiat astăzi 19.09.2018, la sediul Colegiului Tehnic „Samuil Isopescu” din Suceava, județul Suceava în 3 (trei) exemplare originale.

11. Alte mențiuni: Comisia de recepție la terminarea lucrărilor și-a desfășurat activitatea conform deciziei nr. 51 din 04.09.2019.

Comisia de recepție:

Președinte: Irimia Delia

Membri: Grosu Cristina

Crișmariu Catalin

Secretar comisie: Ing. Bucur Romeo Valentin



Au mai fost prezenți:

Reprezentant executant S.C. SIL REAL DESIGN S.R.L.,

Mujdei Ștefan Silviu

Proiectant/Șef proiect: S.C. MACARUT S.R.L.,

prin Ing. Zambă Sebastian



Colegiul de Artă "Ciprian Porumbescu"  
Str. Curtea Domnească, nr.8, CF=4244067  
Nr. 1034 din 9 martie 2020

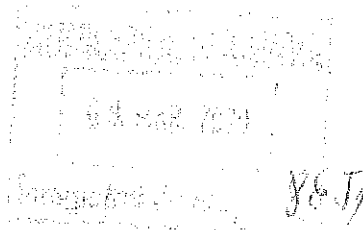
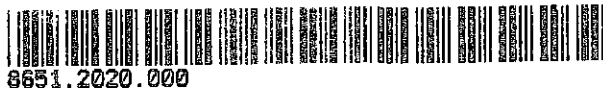

CĂTRE,  
PRIMĂRIA MUNICIPIULUI SUCEAVA

Vă rugăm să înregistrați în evidența d-voastră contabilă creșterea valorii de inventar a clădirii școlii corp B (nr. inv. L10083) cu suma de 323.715,88 lei, ca urmare a executării lucrării de investiție "Anvelopare clădire corp B", consemnate în procesele verbale anexate în xerocopie, după cum urmează:

- Procesul Verbal de predare-primire nr. 3498 din 23.07.2019 privind serviciile de proiectare faza D.A.L.I. (documentație tehnică) executate în cadrul contractului nr.3138/27.06.2019 încheiat cu S.C. Avensis Company S.R.L. în valoare totală de 9.996 lei (TVA inclus).

- Procesul Verbal de predare-primire nr. 3817 din 27.08.2019 privind serviciile de proiectare fazele Pth (documentație tehnică) executate în cadrul contractului nr.3528/29.07.2019 încheiat cu S.C. Avensis Company S.R.L. în valoare totală de 23.800 lei (TVA inclus).

- Procesul Verbal de recepție la terminarea lucrării nr. 6624 din 18.12.2019 privind lucrarea "Anvelopare clădire corp B" executată în cadrul contractului nr. 5943/08.11.2019 încheiat cu S.C. Alpha House Construct S.R.L. în valoare totală de 282.006 lei (TVA inclus).

- Procesul Verbal de predare primire nr. 6696 din 20.12.2019 privind serviciile de diriginte de șantier executate în cadrul contractului nr.5944/08.11.2019 încheiat cu S.C. Ecoweb Project S.R.L., în valoare totală de 5.000 lei (TVA inclus).

- Procesul Verbal de predare-primire nr. 6716 din 30.12.2019 privind lucrările de expertizare energetică executate în cadrul contractului nr. 6709/23.12.2019 încheiat cu Termo Certif S.R.L. în valoare de 1.492 lei (TVA inclus).

La Inspectoratul Județean în Construcții a fost achitată taxa de 1.421,88 lei pentru obținerea autorizației de construire.

Director,

Prof. Bejinaru Alexandra Veronica

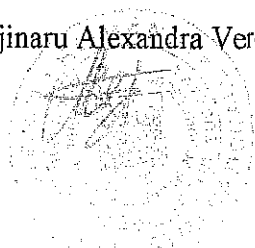

Contabil șef,

Ec. Clem Gabriela Mihaela

INVESTITOR:  
COLEGIUL DE ARTA „ CIPRIAN PORUMBESCU”  
MUNICIPIUL SUCEAVA

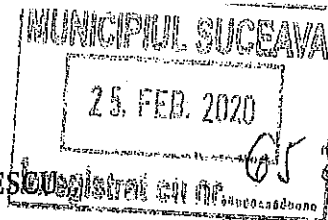

Director prof. Bejinariu Alexandra Veronica



## PROCES VERBAL DE RECEPTIE LA TERMINAREA LUCRARILOR

Nr. 746 in 25.02.2020,

Privind lucrarea: **“ANVELOPARE CLĂDIRE CORP B” LA COLEGIUL DE ARTĂ “CIPRIAN PORUMBESCU” SUCEAVA** ,, executată în cadrul contractului de lucrari nr. 5943/08.11.2019, încheiat între COLEGIUL DE ARTA ,, CIPRIAN PORUMBESCU ,, si S.C. ALPHA HOUSE CONSTRUCT SRL si pentru lucrările de constructii.

Lucrările au fost executate în baza autorizației nr. 833 din 06.11.2019 cu valabilitate până la 15.11.2020 emisa de catre Municipiul Suceava.



1. Imobilul care face obiectul investitiei se identifica dupa cum urmeaza : județul Suceava , Municipiul Suceava, str.Petru Rares , nr.8 , carte funciara 54258 UAT Suceava.
2. Comisia de receptie constituita prin decizia nr.14/20.02.2020 și-a desfășurat activitate incepind cu data de 25.02.2020 fiind formata din:

Președinte :	Druță Gabriela	Adm. de patrimoniu
Membri:	Ing. Andries Stefan	Serviciu disciplina în constructii Municipiul Suceava
	Insp.ing. Costeniuc Stefan	Inspector I.J.C.
	Prof. Moroșan Nicolai	Profesor Colegiul de arta ,, Ciprian Porumbescu,,
	Prof. Istrate Elena	Director adjunct Colegiul de arta ,, Ciprian Porumbescu,,

4. Au mai fost prezenti :  
Paius Bogdan - reprezentant proiectant S.C. AVENSIS COMPANY SRL  
Pascari Bogdan Vasile - reprezentant executant S.C ALPHA HOUSE CONSTRUCT SRL
5. Secretariatul a fost asigurat de ZAMA Mariana - diriginte de santier autorizat în domeniile 1; 2,3 ; 6 ; autorizatia nr. 00018330
6. Constatările comisiei de receptie la terminarea lucrarilor :  
6.1 Capacitatile fizice realizate: Anvelopare cladire scoala cu Sc=1097 mp,  
6.2. Nu au fost remediate aspectele consemnate în Procesul-verbal de suspendare a procesului de receptie la terminarea lucrărilor, inclusiv cele rezultate în urma expertizelor tehnice, ridicărilor topografice, încercărilor suplimentare, probelor, măsurătorilor și altor teste solicitate, în termenul de remediere - **NU ESTE CAZUL**

- 6.3. Nu au fost realizate măsurile prevăzute în avizul de securitate la incendiu și în documentația de execuție din punct de vedere al prevenirii și al stingerii incendiilor, cuprinse în lista din anexa nr. 2 la prezentul proces-verbal - NU ESTE CAZUL
- 6.4. Lucrările cuprinse în lista din anexa nr. 3 la prezentul proces-verbal prezintă vicii care nu pot fi înlăturate și care prin natura lor implică nerealizarea uneia sau a mai multor cerințe fundamentale, caz în care se impun expertize tehnice, reproiectări, refaceri de lucrări și altele- NU ESTE CAZUL
- 6.5. Valoarea finală a lucrărilor executate este de **236.979,83 LEI.** (exclusiv TVA) ,
- 6.6. Perioada de garanție este de **36 LUNI.**
- 6.7. Alte constatari inclusiv urmare a solicitărilor suplimentare ale comisiei- NU ESTE CAZUL
7. În urma constatărilor făcute Comisia de recepție decide :
- ADMITEREA RECEPTIEI LA TERMINAREA LUCRARILOR**
8. Comisia de recepție motivează decizia făcută prin: calitatea corespunzătoare a lucrărilor executate potrivit :
- Documentelor din cartea tehnică a construcției ;
  - Referatele proiectanților privind punctul de vedere asupra execuției lucrărilor ;
  - Referatele dirigintilor de șantier ;
  - Vizualizării în teren a lucrărilor executate;
9. Comisia de recepție recomandă luarea următoarelor măsuri:
- Urmărirea comportării în timp a construcției conform normativului P 130/1999;
  - Respectarea de către proprietar a obligațiilor și răspunderilor prevăzute în Legea nr. 10/1995 cu modificările ulterioare privind calitatea în construcții ;
  - Completarea de către proprietar a cartii tehnice cap. D – Documentația privind exploatarea , repararea , întreținerea și urmărirea comportării în timp și Jurnalul evenimentelor ;
  - Intervențiile pentru reparații și întreținerea se vor efectua de personal calificat ;
10. Prezentul proces-verbal, conținând 3(trei) fișe , a fost încheiat astăzi 25.02.2020 la obiectivul recepționat în 5 (cinci) exemplare.
11. Alte mențiuni : Nu este cazul

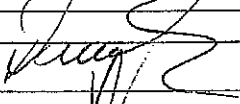
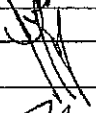
**Comisia de recepție :**

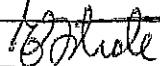
Președinte :	Druță Gabriela	
Membri:	Ing. Andries Stefan	
	Insp.ing. Costeniuc Stefan	
	Prof. Moroșan Nicolai	
	Prof. Istrate Elena	

**Alți participanți :**

Paius Bogdan  
Pascari Bogdan Vasile  
Zama Mariana

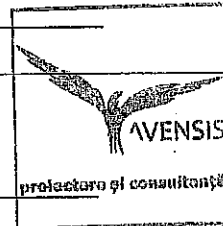
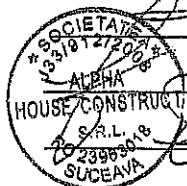



INTRARE Nr. 169  
IESIRE  
Ziua 23 Luna 07 Anul 2019

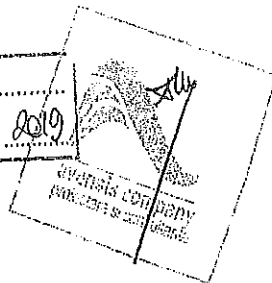

COLEGIUL DE ARTA  
CIPRIAN PORUMBESCU  
SUCEAVA  
INTRARE/IESIRE  
Nr. 8772... din 23.07.2019

## PROCES VERBAL PREDARE-PRIMIRE

S.C. AVENSIS COMPANY SRL, in calitate de *proiectant general*, a predat COLEGIULUI DE ARTA CIPRIAN PORUMBESCU, in calitate de *beneficiar*, proiectul nr. 801/2019 in faza D.A.L.I. pentru „DOCUMENTATIE DE AVIZARE A LUCRARILOR DE INTERVENTIE IN SENSUL REABILITARII TERMICE”, amplasament situat in STR.PETRU RARES NR.8, MUNICIPIUL SUCEAVA, JUDET SUCEAVA.

Documentatia a fost redactata in 2 (doua) exemplare pentru COLEGIUL DE ARTA CIPRIAN PORUMBESCU, pentru S.C. AVENSIS COMPANY SRL Suceava pastrandu-se 1 (un) exemplar in format electronic.

*Prezentul act are valoare de original si se redacteaza in 2 (doua) exemplare, cate unul pentru fiecare parte.*

Am predat,  
SC AVENSIS COMPANY SRL



Am primit,  
COLEGIUL DE ARTA CIPRIAN PORUMBESCU

Prof. Beșiu Veronica

Administrator,  
Druța Gabriela

INVESTITOR: Colegiul de Artă „Ciprian Porumbescu,,  
Suceava

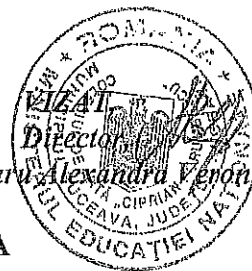

Prof. Bejinaru Alexandra Veronica

PROCES VERBAL DE RECEPȚIE INTERNA  
LA TERMINAREA LUCRĂRILOR  
Nr. 6624 din 18.12.2019

Privind lucrarea:

„ANVELOPARE CLĂDIRE CORP B” la Colegiul de Artă „Ciprian Porumbescu,,  
Suceava” executată în cadrul contractului nr. 5943/08.11.2019 încheiat între Colegiul de Artă  
„Ciprian Porumbescu,, si S.C. ALPHA HOUSE CONSTRUCT S.R.L pentru lucrările de  
construcții .

1. Comisia de recepție constituita prin dispoziția nr. 104/ 29.11.2019 și-a desfășurat  
activitatea începând cu data de 18.12.2019 fiind formata din:

- Druță Gabriela – președinte de comisie
- Prof. Istrate Elena – membru
- Prof. Rusu Camelia Sadovei – membru
- Dâțu Isabele – membru
- Bordeianu Mugurel – membru
- Zamă Mariana – diriginte de șantier

Au mai participat la recepție:

- Pascari Bogdan Vasile reprezentant legal S.C. ALPHA HOUSE CONSTRUCT S.R.L

2. Constatările comisiei de recepție:

Valoarea declarată a lucrărilor este de 236.979,83 lei fără TVA.

3. Comisia de recepție, în urma constatărilor făcute, propune:

**ADMITEREA RECEPȚIEI**

4. Comisia de recepție motivează propunerea făcută prin:

- respectarea proiectului și calitatea bună a lucrărilor executate

5. Comisia de recepție recomandă următoarele:

- urmărirea comportării în timp a lucrărilor , executate lucrărilor de întreținere

6. Prezentul proces-verbal, conținând 1(una) file a fost încheiat astăzi 18.12.2019  
la sediul obiectivului receptionat în 3 (trei ) exemplare.

Druță Gabriela

Prof. Istrate Elena

Prof. Rusu Camelia Sadovei

Dâțu Isabela

Bordeianu Mugurel

Ing. Zamă Mariana

Au mai participat la recepție:

Pascari Bogdan Vasile - S.C. ALPHA HOUSE CONSTRUCT S.R.L

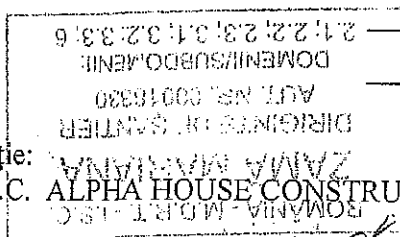

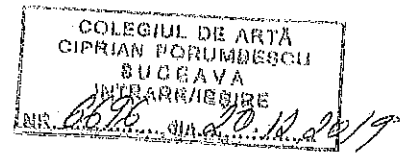

Ing. Zamă Mariana- S.C.Ecoweb Project SRL  
Str. Victoriei, nr. 31, bl. E20 , sc. B, ap. 1, Suceava  
Nr. 74 din 20.12.2019

## PROCES VERBAL DE PREDARE-PRIMIRE SERVICII DE DIRIGENȚIE DE ȘANTIER

Referitor la contract 5944 din 08.11.2019, servicii de dirigenție de șantier pentru „Anvelopare clădire corp B” la Colegiul de Artă “Ciprian Porumbescu” Suceava, la Colegiul de Artă „Ciprian Porumbescu” Suceava.

Subsemnații Zamă Mariana reprezentant S.C.Ecoweb Project SRL și Bejinaru Alexandra Veronica director Colegiul de Artă „Ciprian Porumbescu” Suceava, am procedat la predarea-primirea serviciilor de asistență tehnică.

Prestator,  
Diriginte de șantier  
Ing. Zamă Mariana

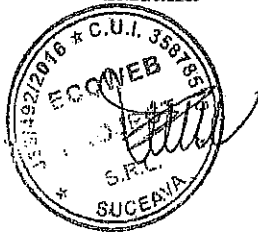

Beneficiar  
Director  
prof. Alexandra Veronica Bejinaru

Proces verbal  
de predare-primire

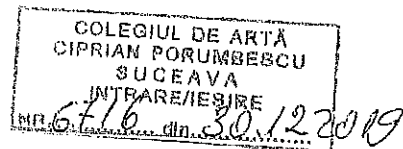

Încheiat astăzi 30.12.2019, între Auditor energetic Monor Mihai din partea SC Termo Certif SRL și DRUTA GABRIELA din partea COLEGIULUI DE ARTĂ, prin care s-a procedat la predarea lucrărilor de expertiză energetică ale următoarelor obiective:

1. Colegiul de Artă "Ciprian Porumbescu" Suceava corp B;

S-au predat următoarele:

1. Expertiză energetică – 1 exemplar;
2. Certificat de performanță energetică – 2 exemplare;
3. Anexa la certificatul de performanță energetică – 2 exemplare.



Am primit

A handwritten signature in black ink, appearing to be 'Druta Gabriela'.





Colegiul de Artă "Ciprian Porumbescu" Suceava  
Nr. 5923 din 06.11.2019

Aprobat  
Director  
Prof. Bejinaru Alexandra Veronica

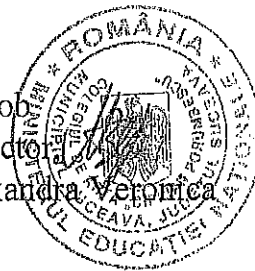

Referat de necesitate,

Subsemnata Druță Gabriela, administrator al Colegiului de Artă "Ciprian Porumbescu" Suceava, vă rog prin prezenta să aprobați decontarea sumei de 831 lei, sumă ce reprezintă taxa pentru Autorizația de construire la Inspectoratul județean în construcții, pentru lucrarea de "Anvelopare clădire corp B".

Data,  
06.11.2019

Administrator,  
Gabriela Druță

**Școala Gimnaziala Nr.3 Suceava**

Adresa: str. Mărășești nr.38, pod 720172  
Adresa e-mail: [scoala3su@ghoo.com](mailto:scoala3su@ghoo.com)  
Adresa web: [www.scoala3su.ro](http://www.scoala3su.ro)



Telefon: 0230 215136  
Fax: 0230 521545

Nr. 5562 din 30.12.2019



44023.2019.000

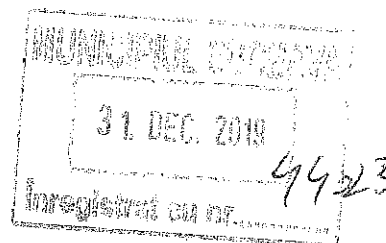

Caie,

*[Handwritten signature]*

PRIMĂRIA MUNICIPIULUI SUCEAVA

Vă rugăm să înregistrați în evidențele dvs. contabile creșterea valorii de inventar a clădirii școlii (nr. Inventar S10086) cu suma de 78.980,58 lei (cu TVA) ca urmare a terminării lucrării de investiții „Reabilitare gard perimetral teren sport și rigola preluare apă pluvială” – gard aflat în administrarea noastră, conform Procesului verbal de recepție la terminarea lucrărilor nr. 4947 din 06.11.2019, anexat în copie.

Menționăm că suma de 78.980,58 lei (cu TVA) a fost înregistrată în contul 231 ”Active fixe corporale în curs de execuție”.

DIRECTOR,  
Prof. Sidonia Apetrei



CONTABIL ȘEF,  
Ec. Mariana Litvinchevici

*[Handwritten signature]*

APROB:  
ADMITEREA / RESPINGEREA

INVESTITOR: ȘCOALA GIMNAZIALĂ NR.3 SUCEAVA

**PROCES - VERBAL DE RECEPȚIE**

la terminarea lucrărilor

Nr. 4947 din 06.11.2019

privind execuția lucrărilor de construcții aferente investiției "Reabilitare gard perimetral teren sport și rigola preluare apă pluvială", Cod CPV:45342000 – 6 Montare de garduri (Rev.2), lucrări executate în cadrul contractului nr. 3433 din 07.08.2019, încheiat între ȘCOALA GIMNAZIALA NR. 3 SUCEAVA, Cod de identificare fiscală 4243916, cu sediul în Str. Marasesti, nr. 38, Municipiul Suceava, județul Suceava, tel/fax: 0230215136/ 0230521545 și S.C. FLORCONSTRUCT S.R.L., adresă Str. Petru Rares, Nr. 52, Municipiul Suceava, Județul Suceava, telefon +40 230530304, +40 726244154, fax +40 230530304, e-mail număr de înmatriculare J33/2017/1993, cod fiscal RO5031652

**1. Imobilul care face obiectul investiției se identifică după cum urmează:**

- adresa administrativă: Str. Marasesti, nr. 38, loc. Suceava, județul Suceava, Cod Poștal 720172

- număr cadastral/număr topografic:

- număr carte funciară:49106

**2. Lucrările au fost executate în baza Autorizației de construire nr. 588, eliberată de Primăria Municipiului Suceava.**

la data de 11.09.2019, cu valabilitate până la data: 10.09.2020

**3. Comisia de recepție și-a desfășurat activitatea de la data: 06.11.2019, până la data: 06.11.2019, fiind formată din:**

1. Președinte(nume și prenume): Mihalcea Viorel - profesor

Membri(nume și prenume, autoritatea publică care i-a desemnat):

2. Popinciuc Cristian – administrator patrimoniu

3. Goliciuc Florin - muncitor

4. Întorsură Renate - profesor

**4. Au mai fost prezenți(nume și prenume, calitatea, semnătura):**

1. executant: Florea Vasile, administrator

2. proiectant: ing. Cujbă Octavian, administrator

**5. Secretariatul a fost asigurat de**

ing. Cheleneagra N. Laurentiu-Valentin, diriginte de șantier autorizat în domeniul/domeniile:  
autorizație nr.

**6. Constatările comisiei de recepție la terminarea lucrărilor:**

**6.1. Capacități fizice realizate:**

**6.2. Nu au fost remediate aspectele consemnate în Procesul - verbal de suspendare a procesului de recepție la terminarea lucrărilor, inclusiv cele rezultate în urma expertizelor tehnice, ridicărilor**

topografice, încercărilor suplimentare, probelor, măsurătorilor și altor teste solicitate, în termenul de remediere, cuprinse în lista din anexa nr. 1 la prezentul proces – verbal:

6.3. Nu au fost realizate măsurile prevăzute în avizul de securitate la incendiu și în documentația de execuție din punct de vedere al prevenirii și al stingerii incendiilor, cuprinse în lista din anexa nr. 2 la prezentul proces – verbal:

6.4. Lucrările cuprinse în lista din anexa nr. 3 la prezentul proces - verbal prezintă vicii care nu pot fi înlăturate și care prin natura lor implică nerealizarea uneia sau a mai multor cerințe fundamentale, caz în care se impun expertize tehnice, reproiectări, refaceri de lucrări și altele:

6.5. Valoarea finală a lucrărilor executate este de: 57.988,73 lei, la care se adauga TVA în valoare de 11.017,86 lei.

6.6. Perioada de garanție: decurge de la data recepției la terminarea lucrărilor și până la recepția finală pentru o durată de 36 de luni.

6.7. Alte constatări, inclusiv ca urmare a solicitărilor suplimentare ale comisiei (nu s-a putut examina nemijlocit construcția, se constată că lucrările nu respectă autorizația de construire, reprezentantul autorității administrației publice competente care a emis autorizația de construire/desființare, al Inspectoratului de Stat în Construcții - I.S.C., al direcțiilor județene pentru cultură/Direcției pentru Cultură a Municipiului București sau al inspectoratelor județene pentru situații de urgență propun respingerea recepției etc.):

7. În urma constatărilor făcute, comisia de recepție decide:





- admiterea recepției la terminarea lucrărilor;  
 respingerea recepției la terminarea lucrărilor;

8. Comisia de recepție motivează decizia luată prin:

9. Comisia de recepție recomandă luarea următoarelor măsuri:

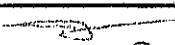
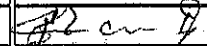
10. Prezentul proces - verbal, conținând ....2. (două)..... file și ..... anexe numerotate, cu un total de.....file, a fost încheiat astăzi...06.11.2019....., în .....3. (trei)..... exemplare.

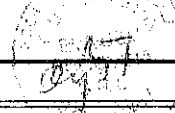
11. Alte mențiuni

Comisia de recepție	(semnătura)
1. Președinte: Mihalcea Viorel - profesor	
Membri:	
2. Popinciuc Cristian – administrator patrimoniu	
3. Goliciuc Florin - muncitor	
4. Întorsură Renate - profesor	
Alți participanți:	
Proiectant:	
ing. Cujbă Octavian, administrator	
Executant:	
Florea Vasile, administrator	

ROMÂNIA - M.D.R.T. - I.S.C  
CHELENEAGRĂ LAURENȚIU VALENTIN  
DIRIGINTE DE ȘANTIER  
AUT. NR. 00018999  
COMENII/SUBDOMENII  
REG. 2.1.3.16.8.1.02.920

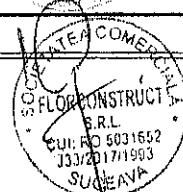

**Școala Gimnazială Nr. 3 Suceava**

Adresa: str. Mărășești nr. 38, cod 720172  
Adresa e-mail: [scoala3su@yahoo.com](mailto:scoala3su@yahoo.com)  
Adresa web: [www.scoala3su.ro](http://www.scoala3su.ro)

Telefon: 0230 215136  
Fax: 0230 521545



Nr. 5560 din 30.12.2019

*Dr. Patrimoni*

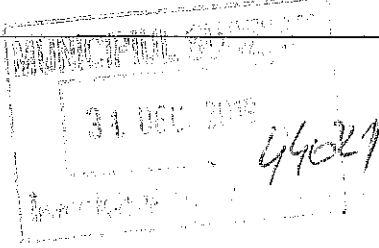

Către,

**PRIMĂRIA MUNICIPIULUI SUCEAVA**

Vă rugăm să înregistrați în evidențele dvs. contabile creșterea valorii de inventar a clădirii școlii (nr. Inventar S10086) cu suma de 297.894,86 lei (cu TVA) ca urmare a terminării lucrării de investiții „Reabilitare și modernizare grupuri sanitare elevi la corp de clădire ȘCOALA GIMNAZIALĂ NR. 3 SUCEAVA” – grupuri sanitare aflate în clădirea administrată de noi, conform Procesului verbal de recepție la terminarea lucrărilor nr. 4092 din 18.09.2019, anexat în copie.

Menționăm că suma de 297.894,86 lei (cu TVA) a fost înregistrată în contul 231 ”Active fixe corporale în curs de execuție”.

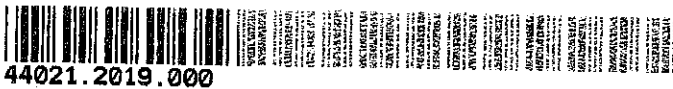

S 10086

DIRECTOR,  
Prof. Sidonia Apetrei

CONTABIL ȘEF,  
Ec. Mariana Litvinchevici



*Mariana Litvinchevici*

APROB:  
ADMITEREA / RESPINGEREA

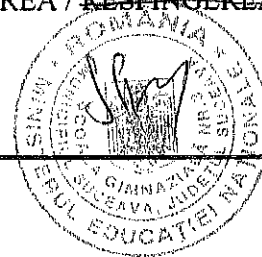

INVESTITOR: ȘCOALA GIMNAZIALĂ NR.3 SUCEAVA

**PROCES - VERBAL DE RECEPȚIE**

la terminarea lucrărilor

Nr. 4092 din 18.09.2019

privind execuția lucrărilor de construcții aferente investiției „Reabilitare și modernizare grupuri sanitare elevi la corp de clădire ȘCOALA GIMNAZIALA NR. 3 SUCEAVA”,  
Cod CPV: 45453100 – 8 Lucrări de renovare (Rev.2), lucrări executate în cadrul contractului nr. 3131 din 09.07.2019, încheiat între:

ȘCOALA GIMNAZIALA NR. 3 SUCEAVA, Cod de identificare fiscală 4243916, cu sediul în Str. Marasesti, nr. 38, Municipiul Suceava, județul Suceava, tel/fax: 0230215136/ 0230521545

și

S.C. WASHTRANS CLEAN S.R.L., adresă Calea Burdujeni, Nr. 15, Municipiul Suceava, Județul Suceava, telefon +40 723.355.355 număr de înmatriculare J33/604/2012, cod fiscal 30495106

**1. Imobilul care face obiectul investiției se identifică după cum urmează:**

- adresa administrativă: Str. Marasesti, nr. 38, loc. Suceava, județul Suceava, Cod Poștal 720172

- număr cadastral/număr topografic:

- număr carte funciară:

**2. Lucrările au fost executate în baza Autorizației de construire nr. \_\_\_\_\_, eliberată de**

la data de \_\_\_\_\_, cu valabilitate până la data: \_\_\_\_\_

**3. Comisia de recepție și-a desfășurat activitatea de la data: ...18.09.2019....., până la data: \_\_\_\_\_, fiind formată din:**

1. Președinte (nume și prenume): Mihalcea Viorel - profesor

Membri (nume și prenume, autoritatea publică care i-a desemnat):

2. Popinciuc Cristian – administrator patrimoniu

3. Goliciuc Florin - muncitor

4. Întorsură Renate - profesor

**4. Au mai fost prezenți (nume și prenume, calitatea, semnătura):**

1. executant: Țicu Eusebiu Cristian, administrator

2. proiectant: ing. Cujbă Octavian, administrator

**5. Secretariatul a fost asigurat de**

ing. Cheleneagra N. Laurentiu-Valentin, diriginte de șantier autorizat în domeniul/domeniile:

autorizație nr. \_\_\_\_\_

**6. Constatările comisiei de recepție la terminarea lucrărilor:**

**6.1. Capacități fizice realizate:**

6.2. Nu au fost remediate aspectele consemnate în Procesul - verbal de suspendare a procesului de recepție la terminarea lucrărilor, inclusiv cele rezultate în urma expertizelor tehnice, ridicărilor topografice, încercărilor suplimentare, probelor, măsurătorilor și altor teste solicitate, în termenul de remediere, cuprinse în lista din anexa nr. 1 la prezentul proces - verbal:

6.3. Nu au fost realizate măsurile prevăzute în avizul de securitate la incendiu și în documentația de execuție din punct de vedere al prevenirii și al stingerii incendiilor, cuprinse în lista din anexa nr. 2 la prezentul proces - verbal:

6.4. Lucrările cuprinse în lista din anexa nr. 3 la prezentul proces - verbal prezintă vicii care nu pot fi înlăturate și care prin natura lor implică nerealizarea uneia sau a mai multor cerințe fundamentale, caz în care se impun expertize tehnice, reproiectări, refaceri de lucrări și altele:

6.5. Valoarea finală a lucrărilor executate este de: 241.950,30 lei, la care se adauga TVA în valoare de 45.970,56 lei.

6.6. Perioada de garanție: decurge de la data recepției la terminarea lucrărilor și până la recepția finală pentru o durată de 36 de luni.

6.7. Alte constatări, inclusiv ca urmare a solicitărilor suplimentare ale comisiei (nu s-a putut examina nemijlocit construcția, se constată că lucrările nu respectă autorizația de construire, reprezentantul autorității administrației publice competente care a emis autorizația de construire/desființare, al Inspectoratului de Stat în Construcții - I.S.C., al direcțiilor județene pentru cultură/Direcției pentru Cultură a Municipiului București sau al inspectoratelor județene pentru situații de urgență propun respingerea recepției etc.):

7. În urma constatărilor făcute, comisia de recepție decide:



- admiterea recepției la terminarea lucrărilor;  
 respingerea recepției la terminarea lucrărilor;

8. Comisia de recepție motivează decizia luată prin:

9. Comisia de recepție recomandă luarea următoarelor măsuri:

10. Prezentul proces - verbal, conținând .... 2 (două) ..... file și  
..... anexe numerotate, cu un total de ..... file, a fost încheiat  
astăzi. 18.04.2018 ..... în ..... 3 (trei) ..... exemplare.

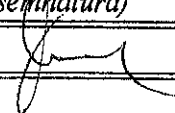
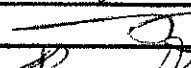
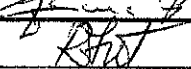
11. Alte mențiuni

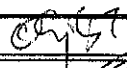
Comisia de recepție	(semnătura)
1. Președinte: Mihailea Viorel - profesor	
Membri:	
2. Popinciuc Cristian – administrator patrimoniu	
3. Goliciuc Florin - muncitor	
4. Întorsură Renate - profesor	
Alți participanți:	
Proiectant:	
ing. Cujbă Octavian, administrator	
Executant:	
Țicu Eusebiu Cristian, administrator	

ROMANIA - M.D.R.T. - I.S.C.  
CHELENEAGRA L. VALENTIN  
DIRIGINTA DE CONSTRUCȚII  
AULUI  
DOMENIU





*Ma. Turcanu*

*D-na Grădinaru*

**Școala Gimnaziala Nr.3 Suceava**

Adresa: str. Mărășești nr.38 pod 720172  
 Adresa e-mail: [scola3s@yahoo.com](mailto:scola3s@yahoo.com)  
 Adresa web: [www.scola3s.ro](http://www.scola3s.ro)

Telefon: 0230 215136  
 Fax: 0230 521545

*Dr. Pastimaru*

Nr. 5561 din 30.12.2019

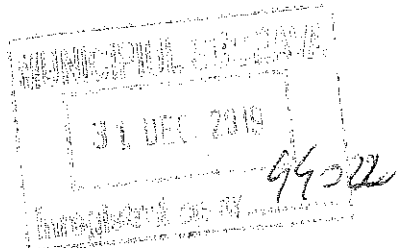

**PRIMĂRIA MUNICIPIULUI SUCEAVA**

Vă rugăm să înregistrați în evidențele dvs. contabile creșterea valorii de inventar a clădirii școlii (nr. Inventar S10086) cu suma de 29.460,29 lei (cu TVA) ca urmare a terminării lucrării de investiții „Modernizare holuri școală” – holuri aflate în clădirea administrată de noi, conform Procesului verbal de recepție la terminarea lucrărilor nr. 4093 din 18.09.2019, anexat în copie.

Menționăm că suma de 29.460,29 lei (cu TVA) a fost înregistrată în contul 231 ”Active fixe corporale în curs de execuție”.

*S10086*

DIRECTOR,  
Prof. Sidonia Apetrei



CONTABIL ȘEF,  
Ec. Mariana Litvinchevici

*[Signature]*

APROB:  
ADMITEREA / RESPINGEREA

INVESTITOR: ȘCOALA GIMNAZIALĂ NR.3 SUCEAVA

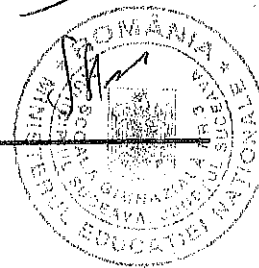

**PROCES - VERBAL DE RECEPȚIE**  
**la terminarea lucrărilor**  
Nr. 4093 din 18.09.2019

privind execuția lucrărilor de construcții aferente investiției „Modernizare holuri scoala”, Cod CPV:45453100 – 8 Lucrări de renovare (Rev.2), lucrări executate în cadrul contractului nr. 3257 din 18.07.2019, încheiat între:

**ȘCOALA GIMNAZIALA NR. 3 SUCEAVA**, Cod de identificare fiscala 4243916, cu sediul in Str. Marasesti, nr. 38, Municipiul Suceava, judetul Suceava, tel/fax: 0230215136/ 0230521545

și

**S.C. WASHTRANS CLEAN S.R.L.**, adresă Calea Burdujeni, Nr. 15, Municipiul Suceava, Judetul Suceava, telefon +40 723.355.355 număr de înmatriculare J33/604/2012, cod fiscal 30495106

**1. Imobilul care face obiectul investiției se identifică după cum urmează:**

- adresa administrativă: Str. Marasesti, nr. 38, loc. Suceava, judetul Suceava, Cod Poștal 720172

- număr cadastral/număr topografic:

- număr carte funciară:

**2. Lucrările au fost executate în baza Autorizației de construire nr. \_\_\_\_\_, eliberată de**

la data de \_\_\_\_\_, cu valabilitate până la data: \_\_\_\_\_

**3. Comisia de recepție** și-a desfășurat activitatea de la data: 18.09.19....., până la data: \_\_\_\_\_, fiind formată din:

1. Președinte(nume și prenume): Mihalcea Viorel - profesor

Membri(nume și prenume, autoritatea publică care i-a desemnat):

2. Popinciuc Cristian – administrator patrimoniu

3. Goliciuc Florin - muncitor

4. Întorsură Renate - profesor

**4. Au mai fost prezenți(nume și prenume, calitatea, semnătura):**

1. executant: Țicu Eusebiu Cristian, administrator

2. proiectant: ing. Cujbă Octavian, administrator

**5. Secretariatul a fost asigurat de**

ing. Cheleneagra N. Laurentiu-Valentin, diriginte de șantier autorizat în domeniul/domeniile: \_\_\_\_\_  
autorizație nr. \_\_\_\_\_

**6. Constatările comisiei de recepție la terminarea lucrărilor:**

6.1. Capacități fizice realizate:

6.2. Nu au fost remediate aspectele consemnate în Procesul - verbal de suspendare a procesului de recepție la terminarea lucrărilor, inclusiv cele rezultate în urma expertizelor tehnice, ridicărilor topografice, încercărilor suplimentare, probelor, măsurătorilor și altor teste solicitate, în termenul de remediere, cuprinse în lista din anexa nr. 1 la prezentul proces - verbal:

6.3. Nu au fost realizate măsurile prevăzute în avizul de securitate la incendiu și în documentația de execuție din punct de vedere al prevenirii și al stingerii incendiilor, cuprinse în lista din anexa nr. 2 la prezentul proces - verbal:

6.4. Lucrările cuprinse în lista din anexa nr. 3 la prezentul proces - verbal prezintă vicii care nu pot fi înlăturate și care prin natura lor implică nerealizarea uneia sau a mai multor cerințe fundamentale, caz în care se impun expertize tehnice, reproiectări, refaceri de lucrări și altele:

6.5. Valoarea finală a lucrărilor executate este de: 21.396,04 lei, la care se adauga TVA in valoare de 4.065,25 lei.

6.6. Perioada de garanție: decurge de la data recepției la terminarea lucrărilor și până la recepția finală pentru o durata de 24 de luni.

6.7. Alte constatări, inclusiv ca urmare a solicitărilor suplimentare ale comisiei (nu s-a putut examina nemijlocit construcția, se constată că lucrările nu respectă autorizația de construire, reprezentantul autorității administrației publice competente care a emis autorizația de construire/desființare, al Inspectoratului de Stat în Construcții - I.S.C., al direcțiilor județene pentru cultură/Direcției pentru Cultură a Municipiului București sau al inspectoratelor județene pentru situații de urgență propun respingerea recepției etc.):

7. În urma constatărilor făcute, comisia de recepție decide:



- admiterea recepției la terminarea lucrărilor;  
 respingerea recepției la terminarea lucrărilor;

8. Comisia de recepție motivează decizia luată prin:

9. Comisia de recepție recomandă luarea următoarelor măsuri:

10. Prezentul proces - verbal, conținând ..... 2 (două) ..... file și ..... anexe numerotate, cu un total de ..... file, a fost încheiat astăzi. 18.09.2019 ..... în ..... 3 (trei) ..... exemplare.

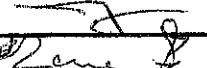
11. Alte mențiuni

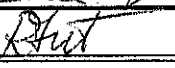
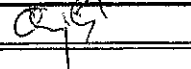
Comisia de recepție	(semnătura)
1. Președinte: Mihalcea Viorel - profesor	
Membri:	
2. Popinciuc Cristian - administrator patrimoniu	
3. Goliciuc Florin - muncitor	
4. Întorsură Renate - profesor	
Alți participanți:	
Proiectant:	
ing. Cujbă Octavian, administrator	
Executant:	
Țicu Eusebiu Cristian, administrator	

ROMANIA - M.D.R.T. - I.S.C.  
CHELENEAGRĂ LAURENȚIU VALENTIN  
DIRIGINTE DE ȘANTIER  
AUT. DE CONSTRUCȚII  
DOMENIU  
11.09.2019 16:20:24

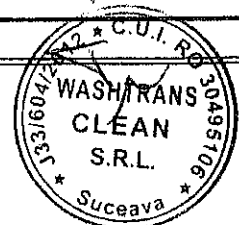

# Școala Gimnazială Nr. 3 Suceava

Adresa: str. Mărășești nr. 38, cod 720172  
Adresa e-mail: [scoala3su@yahoo.com](mailto:scoala3su@yahoo.com)  
Adresa web: [www.scoala3su.ro](http://www.scoala3su.ro)



Telefon: 0230 215136  
Fax: 0230 521545

Nr. 593 din 19.02.2020

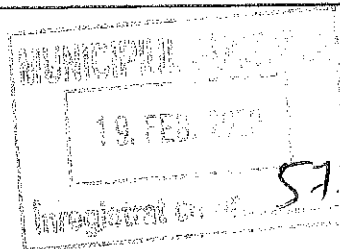

Către,

PRIMĂRIA MUNICIPIULUI SUCEAVA

Vă rugăm să înregistrați în evidențele dvs. contabile creșterea valorii de inventar a clădirii școlii (nr. Inventar S10086) cu suma de 19.570,02 lei (cu TVA) ca urmare a terminării lucrării de investiții „Refacere sistem de acoperis cu jgheaburi și burlane la bazinul de inot și colectarea apei pluviale în sistemul centralizat” – acoperiș aflat în administrarea noastră, conform Procesului verbal de recepție la terminarea lucrărilor nr. 5572 din 30.12.2019, anexat în copie.

Menționăm că suma de 19.570,02 lei (cu TVA) a fost înregistrată în contul 231 ”Active fixe corporale în curs de execuție”.



5776.2020.000

DIRECTOR,  
Prof. Sidonia Apetrei

CONTABIL ȘEF,  
Ec. Mariana Litvinchevici



L 1001

APROBAREA /  
ADMITEREA / RESPINGEREA



INVESTITOR: ȘCOALA GIMNAZIALĂ NR.3 SUCEAVA

**PROCES - VERBAL DE RECEPȚIE**  
**la terminarea lucrărilor**

Nr. 5572 din 30.12.2019

privind execuția lucrărilor de construcții aferente investiției „**Refacere sistem de acoperis cu jgheaburi și burlane la bazinul de înot și colectarea apei pluviale în sistemul centralizat**”, Cod CPV: 45261210-9 Lucrări la învelitoarea acoperisului (Rev.2), lucrări executate în cadrul contractului nr. 3476 din 09.08.2019, încheiat între

**ȘCOALA GIMNAZIALA NR. 3 SUCEAVA**, Cod de identificare fiscală 4243916, cu sediul în Str. Marasesti, nr. 38, Municipiul Suceava, județul Suceava, tel/fax: 0230215136/ 0230521545 și

**S.C. FLORCONSTRUCT S.R.L.**, adresă Str. Petru Rares, Nr. 52, Municipiul Suceava, Județul Suceava, telefon +40 230530304, +40 726244154, fax +40 230530304, e-mail număr de înmatriculare J33/2017/1993, cod fiscal RO5031652

**1. Imobilul care face obiectul investiției se identifică după cum urmează:**

- adresa administrativă: Str. Marasesti, nr. 38, loc. Suceava, județul Suceava, Cod Poștal 720172

- număr cadastral/număr topografic:

- număr carte funciară:

**2. Lucrările au fost executate în baza Autorizației de construire nr. ...., eliberată de Primăria Municipiului Suceava.**

la data de ....., cu valabilitate până la data: .....

**3. Comisia de recepție** și-a desfășurat activitatea de la data: 30.12.2019, până la data: \_\_\_\_\_, fiind formată din:

1. Președinte (nume și prenume): Mihalcea Viorel - profesor

Membri (nume și prenume, autoritatea publică care i-a desemnat):

2. Popinciuc Cristian – administrator patrimoniu

3. Goliciuc Florin - muncitor

4. Întorsură Renate - profesor

**4. Au mai fost prezenți** (nume și prenume, calitatea, semnătura):

1. executant: Florea Vasile, administrator

2. proiectant: ing. Cujbă Octavian, administrator

**5. Secretariatul a fost asigurat de**

ing. Cheleneagra N. Laurentiu-Valentin, diriginte de șantier autorizat în domeniul/domeniile:

autorizație nr. \_\_\_\_\_

**6. Constatările comisiei de recepție la terminarea lucrărilor:**

**6.1. Capacități fizice realizate:**

6.2. Nu au fost remediate aspectele consemnate în Procesul - verbal de suspendare a procesului de recepție la terminarea lucrărilor, inclusiv cele rezultate în urma expertizelor tehnice, ridicărilor topografice, încercărilor suplimentare, probelor, măsurătorilor și altor teste solicitate, în termenul de remediere, cuprinse în lista din anexa nr. 1 la prezentul proces - verbal:

6.3. Nu au fost realizate măsurile prevăzute în avizul de securitate la incendiu și în documentația de execuție din punct de vedere al prevenirii și al stingerii incendiilor, cuprinse în lista din anexa nr. 2 la prezentul proces - verbal:

6.4. Lucrările cuprinse în lista din anexa nr. 3 la prezentul proces - verbal prezintă vicii care nu pot fi înlăturate și care prin natura lor implică nerealizarea uneia sau a mai multor cerințe fundamentale, caz în care se impun expertize tehnice, reproiectări, refaceri de lucrări și altele:

6.5. Valoarea finală a lucrărilor executate este de: 12.184,89 lei, la care se adauga TVA în valoare de 2.315,13 lei.

6.6. Perioada de garanție: decurge de la data recepției la terminarea lucrărilor și până la recepția finală pentru o durata de 36 de luni.

6.7. Alte constatări, inclusiv ca urmare a solicitărilor suplimentare ale comisiei (nu s-a putut examina nemijlocit construcția, se constată că lucrările nu respectă autorizația de construire, reprezentantul autorității administrației publice competente care a emis autorizația de construire/desființare, al Inspectoratului de Stat în Construcții - I.S.C., al direcțiilor județene pentru cultură/Direcției pentru Cultură a Municipiului București sau al inspectoratelor județene pentru situații de urgență propun respingerea recepției etc.):

**7. În urma constatărilor făcute, comisia de recepție decide:**

- admiterea recepției la terminarea lucrărilor;
- respingerea recepției la terminarea lucrărilor;

**8. Comisia de recepție motivează decizia luată prin:**

**9. Comisia de recepție recomandă luarea următoarelor măsuri:**

10. Prezentul proces - verbal, conținând ... *2 (două) file* ..... file și ..... anexe numerotate, cu un total de ..... file, a fost încheiat astăzi ... *30.12.2019* ..... în ..... *3 (trei)* ..... exemplare.

**11. Alte mențiuni**

Comisia de recepție	
1. Președinte: Mihalcea Viorel - profesor	(semnătura)
Membri:	
2. Popienciuc Cristian – administrator patrimoniu	
3. Goliciuc Florin - muncitor	
4. Întorsură Renate - profesor	
Alți participanți:	
Proiectant:	
ing. Cujbă Octavian, administrator	
Executant:	
Florea Vasile, administrator	

ROMANIA - M.D.R.T. - I.S.C.  
CHELENEAGRA - LAURENTIU VALENTIN  
DIRIGINTE DE SANTIER  
AUT. NR. 00018999  
COMENIUSUBDOMENII  
21376817224

SOCIETATEA CONSTRUCTIE  
SUCCEAVA  
EVA DEB  
ROMANIA  
SUCCEAVA  
SOCIETATEA CONSTRUCTIE  
SUCCEAVA  
S.R.L.  
CUI: RO 5031652  
J33/2017/1993  
SUCCEAVA

MINISTERUL EDUCAȚIEI ȘI CERCETĂRII  
COLEGIUL ECONOMIC „DIMITRIE CANTEMIR”  
SUCEAVA

Str. prof. Leca Morariu, nr. 17 A, cod 720174  
tel./ fax: 0230-520462; e-mail: [economic.suceava@yahoo.com](mailto:economic.suceava@yahoo.com); <http://www.cedcsv.ro>

Operator de date cu caracter personal nr. 34253

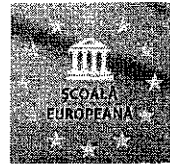

Nr. 3166 din 16.10.2020

CĂTRE  
PRIMĂRIA MUNICIPIULUI SUCEAVA  
-In atenia Serviciului Patrimoniu-

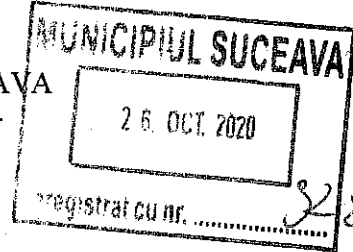

Prin prezenta vă transmitem procesul verbal de receptie finala nr.2473/18.09.2020 privind lucrările:Lucrări de reparatii generale si de renovare holuri la Colegiul Economic „ Dimitrie Cantemir” Suceava, executate in baza contractului nr. 1846/22.07.2020.

Intrucât lucrările au fost efectuate si receptionate prin procesul verbal anexat , vă rugăm să inregistrați in contabilitate majorarea valorii de inventar a corpului de cladire scoală identificat cu nr. de inventar :L10046 a Colegiului Economic „ Dimitrie Cantemir”Suceava cu suma de 326.277,21 lei.

Director,  
Prof. Trufin Eugenia

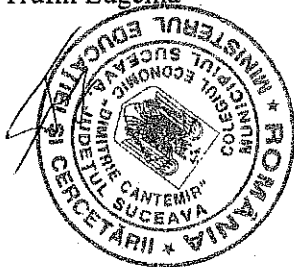

Contabil,  
ec. Arsintescu Mariana

Handwritten notes and signatures on the right side of the page, including the word 'contabil' and a signature.

PROCES-VERBAL DE RECEPTIE LA TERMINAREA LUCRARILOR

Nr. 2475 din 18-09-2020

Privind lucrarea: LUCRARI DE REPARATII GENERALE SI AC RENOVARE

situata in str. PROF. LECA MORARU nr. 14A, executata in cadrul contractului nr. 1846 din 22.07.2020 incheiat intre COLEGIUL ECONOMIC TIC CANTEMIR si S.C. NICORAR SERVICE SRL pentru lucrarile de construire REPARATII GENERALE SI AC RENOVARE HOLURI

1. Lucrarile au fost executate in baza autorizatiei nr. CONTRACT, NR. 1846 / 22.07.2020 eliberata de Primaria....., cu valabilitate pina la .....

2. Comisia de receptie si-a desfasurat activitatea in intervalul 18-09-2020, fiind formata din :

- TRUPIN EUGENIA - DIRECTOR
FLOREA VIOREL - ADMINISTRATOR
ARSINTESCU MARIANA - CONTABIL
TITIANU RARES - ING. CONSTRUCTOR

ROMANIA - I.S.C. CHELENEAGRA LAURENTIU - VALENTIN DIRIGINTE DE SANTIER AUT. NR. 00013999 DOMENII / SUBDOMENII: Tip: 2.1; 3.1; 6.1; 8.1; 8.2; 9.2; 9.4

3. Au mai participat la receptie :

CHELENEAGRA LAURENTIU DIRIGINTE SANTIER (calitatea) [Signature]

4. Constatările comisiei de receptie

4.1. Din documentatia scrisa si desenata necesara a fi prezentata au lipsit sau sint incomplete piesele NU ESTE CAZUL

4.2. Cantitatile de lucrari nu au fost executate NU ESTE CAZUL

4.3. Lucrarile nu respecta prevederile proiectului. NU ESTE CAZUL

4.4. Valoarea declarata a investitiei este de 269.980,84 lei fara TVA, adica 321.277,21 lei cu TVA inclus

5. Comisia de receptie, in urma constatarilor facute, propune : ADMITE RECEPTIA FINALA A LUCRARII

6. Comisia de receptie motiveaza propunerea facuta prin : URMARIREA (SUPTAVEGEREA) IN TIMP A LUCRARILOR EFECTUATE

7. Comisia de receptie recomanda urmatoarele : URMARIREA LUCRARII DIN PUNCT DE VEDERE CALITATIV

8. Prezentul proces-verbal, continind ... 1 ... file si ... 0 ... anexe numerotate, cu un total de ... 1 ... file, a fost incheiat astazi ... la COLEGIUL ECONOMIC SUCEAVA in ... 2 ... exemplare.

Comisia de receptie \*) Presedinte : DIRECTOR - TRUPIN EUGENIA ADM - FLOREA VIOREL CONTABIL - ARSINTESCU MARIANA ING. CONSTRUCTOR - TITIANU RARES

Specialist \*) ING DIR SANTIER CHELENEAGRA LAURENTIU ROMANIA - I.S.C. CHELENEAGRA LAURENTIU - VALENTIN DIRIGINTE DE SANTIER AUT. NR. 00013999 DOMENII / SUBDOMENII: Tip: 2.1; 3.1; 6.1; 8.1; 8.2; 9.2; 9.4

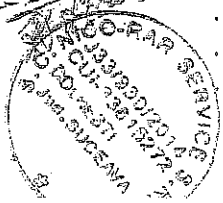

\*) Numele, prenumele si semnatura si stampila (unde este cazul)





**GRĂDINIȚA CU PROGRAM NORMAL „ȚÂNDĂRICĂ”**

**SUCEAVA - U.P.J**

**C.F. 18252280**

**Str. Muncii, f.n. - cod 720117**

**Tel./ Fax 0230/518677**

**E-mail: [gradinita\\_tandarica@yahoo.com](mailto:gradinita_tandarica@yahoo.com)**

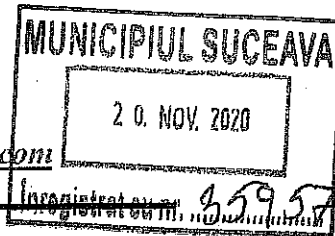

**Nr. 617 din 18.11.2020**

**Către,  
Primăria Municipiului Suceava  
Serviciul Contabilitate**



Vă transmitem alăturat procesul verbal de recepție la terminarea lucrărilor executate pentru a fi înregistrate, în vederea majorării valorii clădirii, după cum urmează:

– Proces verbal nr. 740 din 19.10.2020, reprezentând recepția lucrării de anvelopare a clădirii Grădiniței cu Program Normal „Țândărică” Suceava, valoarea lucrărilor acestei recepții este de 243.098,23 lei cu TVA.

**TOTAL VALOARE DE ÎNREGISTRAT = 243.098,23 LEI.**

Director,  
Prof. Alecsa Iuliana

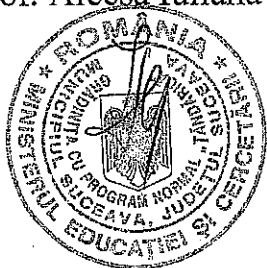

Administrator financiar,  
Ec. Borza Oana

611958

**ESTITOR:**  
**GRADINITA CU PROGRAM NORMAL „TANDARICA „**  
**MUNICIPIUL SUCEAVA**

**APROB**  
**ADMITEREA RECEPTIEI**  
*Director prof. Alecsa Iuliana*



## **PROCES VERBAL DE RECEPTIE LA TERMINAREA LUCRĂRILOR**

Nr. *40* in *19.10.2020*

Privind lucrarea: **ANVELOPARE CLADIRE GRADINITA CU PROGRAM NORMAL „ TANDARICA „ Municipiul Suceava Judet Suceava** executată în cadrul contractului de lucrari nr.382/31.07.2018, încheiat între GRADINITA CU PROGRAM NORMAL „TANDARICA „ si S.C. DONMIL CONSTRUCT SRL si pentru lucrările de constructii.

Lucrările au fost executate în baza autorizației nr. 501 din 18.07.2018 cu valabilitate până la 15.08.2020 emisa de catre Municipiul Suceava.

1. Imobilul care face obiectul investitiei se identifica dupa cum urmeaza : județul Suceava , Municipiul Suceava, str. Muncii FN, carte funciara ..... UAT Suceava.
2. Comisia de receptie constituita prin decizii nr. 60/14.10.2020 și-a desfășurat activitate incepind cu data de 15.10.2020 fiind formata din:

3.

Președinte :	Leuca Brindusa	GPN „Tandarica,,
Membri:	Buciuieac Olga	GPN „Tandarica,,
	Aioanei Loreta	Inginer constructor
	Croitor Gina	IJC Suceava
	Pasaila Marius	Repr. Municipiul Suceava

4. Au mai fost prezenti :  
Zama Sebastian Marius - reprezentant proiectant S.C. MACARUT SRL  
Mihaoc Iosif – reprezentant executant S.C DONMIL CONSTRUCT SRL
5. Secretariatul a fost asigurat de ZAMA Mariana – diriginte de santier autorizat in domeniile 1; 2.3 ; 6 ; autorizatia nr. 00018330
6. Constatările comisiei de receptie la terminarea lucrarilor :  
6.1 Capacitatile fizice realizate: Anvelopare cladire scoala cu Sanvelopata=1450.77 mp,  
6.2. Nu au fost remediate aspectele consemnate în Procesul-verbal de . suspendare a procesului de receptie la terminarea lucrărilor, inclusiv cele rezultate în urma expertizelor tehnice, ridicărilor topografice, încercărilor suplimentare, probelor, măsurătorilor și altor teste solicitate, în termenul de remediere - NU ESTE CAZUL

au fost realizate măsurile prevăzute în avizul de securitate la incendiu și în documentația de execuție din punct de vedere al prevenirii și al stingerii incendiilor, cuprinse în lista din anexa nr. 2 la prezentul proces-verbal - NU ESTE CAZUL

6.4. Lucrările cuprinse în lista din anexa nr. 3 la prezentul proces-verbal prezintă vicii care nu pot fi înlăturate și care prin natura lor implică nerealizarea uneia sau a mai multor cerințe fundamentale, caz în care se impun expertize tehnice, reproiectări, refaceri de lucrări și altele- NU ESTE CAZUL

6.5. Valoarea finala a lucrarilor executate este de **243098.23 LEI.** (inclusiv TVA ),

6.6. Perioada de garantie este de **24 LUNI.**

6.7. Alte constatari inclusiv urmare a solicitarilor suplimentare ale comisiei- NU ESTE CAZUL

7. In urma constatarilor facute Comisia de receptie decide :

**ADMITEREA RECEPTIEI LA TERMINAREA LUCRARILOR**

8. Comisia de receptie motiveaza decizia facuta prin: calitatea corespunzatoare a lucrarilor executate potrivit :

- Documentelor din cartea tehnica a constructiei ;
- Referatele proiectantilor privind punctul de vedere asupra executiei lucrarilor ;
- Referatele dirigintilor de santier ;
- Vizualizarii in teren a lucrarilor executate;

9. Comisia de receptie recomanda luarea urmatoarele masuri:

- Urmarirea comportarii in timp a constructiei conform normativului P 130/1999;
- Respectarea de catre proprietar a obligatiilor si raspunderilor prevazute in Legea nr. 10/1995 cu modificarile ulterioare privind calitatea in constructii ;
- Completarea de catre proprietar a cartii tehnice cap. D - Documentatia privind exploatarea , repararea , intretinerea si urmarirea comportarii in timp si Jurnalul evenimentelor ;
- Interventiile pentru reparatii si intretinerea se vor efectua de personal calificat ;

10. Prezentul proces-verbal, continand 2(doua) file , a fost incheiat astazi .....la

obiectivul receptionat in 5 (cinci) exemplare.

11. Alte mentiuni : Nu este cazul

**Comisia de receptie :**

Președinte : Leuca Brindusa

Membri: Buciuleac Olga

Aioanei Loreta

Croitor Gina

Pasaila Marius

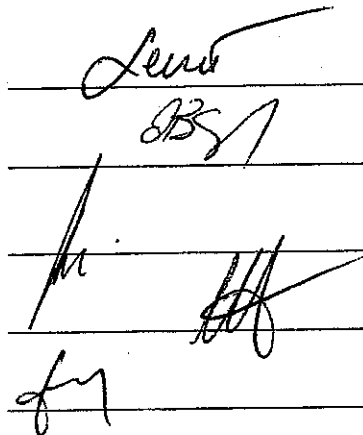

**Alti participanti :**

Zama Sebastian Marius

Mihoc Iosif

Zama Mariana

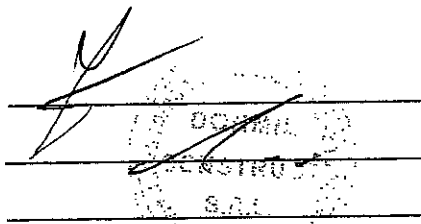



Notă de contabilitate nr. 19

RECEPTIE FINALA LUCRARE ANVELOPARE CLADIRE

EXPLICATII	Simbolul conturilor		SUMA
	Debitoare	Creditoare	
NC,nr.19, RECEPTIE FINALA LUCRARE ANVELOPARE CLADIRE	682.01.09.02.A.65.03.01.71.01.01	231.00.00.02.A.0005	233.098,66
NC,nr.19, RECEPTIE FINALA LUCRARE ANVELOPARE CLADIRE	682.01.09.02.A.65.03.01.71.01.01	233.00.00.02.A	9.999,57
<b>TOTAL</b>			<b>243.098,23</b>

Intocmit,  
.....*fs*.....

Verificat,  
.....*fs*.....

# Raport de evaluare

## ACTIV IMOBILIAR

### SCOALA GENERALA NR. 7

### “GRIGORE GHICA VOIEVOD”

amplasat in Municipiului Suceava, cartier Itcani, str. Epaminonda Bucevschi, nr. 5, jud. Suceava - proprietate evaluata în vederea estimarii valorii juste pentru inscrierea in situatiile financiare (raportare financiara), la data de 31 Decembrie 2019

Solicitant: PRIMARIA MUNICIPIULUI SUCEAVA

Proprietar: Municipiul Suceava - domeniul public

Destinatar: PRIMARIA MUNICIPIULUI SUCEAVA

**S.C. PICOEVAL EXPERT S.R.L.**

**Evaluator: Ing. Constantin Pîrvulescu, Membru Titular ANEVAR**



*Datele, informațiile și conținutul prezentului raport fiind confidențiale, nu vor putea fi copiate în parte sau în totalitate și nu vor fi transmise unor terți fără acordul scris și prealabil al Birou expert evaluator Pîrvulescu Constantin – SC PICOEVAL EXPERT SRL, al destinatarului și al clientului.*

RAPORT DE EVALUARE – SCOALA GENERALA NR. 7 “GRIGORE GHICA VOIEVOD” – MUN. SUCEAVA, CARTIER ITCANI, STR. EPAMINONDA BUCEVSCHI, NR. 5

### 1.3 SINTEZA EVALUARI

<b>PROPRIETATEA EVALUATA</b>	Proprietatea imobiliara administrativa formata din 4 cladiri si terenul aferent: - inregistrata in CF nr. 52236/UAT Suceava cu nr cad. parcela 52236 in suprafata de 6.383 mp (teren intravilan curti-constructii) si 4 parcele de cladire: <ul style="list-style-type: none"> <li>• nr. Cad. 52236-C1 "CLADIRE SCOALA GENERALA NR. 7" cu suprafata desfasurata de 2.325 mp avand regim de inaltime P + 2E;</li> <li>• nr. Cad. 52236-C2 "CLADIRE SALA SPORT SCOALA GENERALA NR. 7" cu suprafata de 586 mp avand regim de inaltime P;</li> <li>• nr. Cad. 52236-C3 "CLADIRE CENTRALA TERMICA SCOALA GENERALA NR. 7" cu suprafata de 116 mp avand regim de inaltime P;</li> <li>• nr. Cad. 52236-C4 "DEPOZIT CARBUNE SCOALA GENERALA NR. 7" cu suprafata de 83 mp avand regim de inaltime P.</li> </ul> Data PIF: 1960.		
<b>DATA RAPORTULUI</b>	Decembrie 2019		
<b>CURS VALUTAR</b>	1 EUR = 4.7793 RON	curs BNR LA 31.12.2019	
<b>DESTINATAR</b>	Primaria Municipiului Suceava		
<b>BENEFICIAR</b>	Primaria Municipiului Suceava		
<b>EVALUATOR</b>	SC PICOEVAL EXPERT SRL Suceava		
<b>TIPUL VALORII</b>	Valoare JUSTA		
<b>SCOPUL EVALUARI</b>	Estimarea valorii JUSTE in vederea inscrierii in situatiile financiare ale clientului (pentru raportare financiara – SEV 300)		
<b>ABORDARE/VALORI OBTINUTE</b>			
Abordare prin Cost - METODA COSTULUI (cost de reconstructie net - CRN) – pentru Cladiri/Constructii			
Abordare prin piata - METODA COMPARATIEI DIRECTE – pentru teren			
<b>RECAPITULATIE VALORICA</b>			
<b>VALOARE JUSTA ESTIMATA PENTRU CLADIRE SCOALA GENERALA NR. 7</b>	<b>4.624.800</b>	<b>LEI</b>	510094
	<b>967.700</b>	<b>EURO</b>	
<b>VALOARE JUSTA ESTIMATA PENTRU CLADIRE SALA SPORT SCOALA GENERALA NR. 7</b>	<b>891.400</b>	<b>LEI</b>	510096
	<b>186.500</b>	<b>EURO</b>	
<b>VALOARE JUSTA ESTIMATA PENTRU CLADIRE CENTRALA TERMICA SCOALA GENERALA NR. 7</b>	<b>240.200</b>	<b>LEI</b>	510095
	<b>50.300</b>	<b>EURO</b>	
<b>VALOARE JUSTA ESTIMATA PENTRU DEPOZIT CARBUNE SCOALA GENERALA NR. 7</b>	<b>47.200</b>	<b>LEI</b>	510097
	<b>9.900</b>	<b>EURO</b>	
<b>VALOARE JUSTA ESTIMATA PENTRU TEREN AFERENT</b>	<b>724.800</b>	<b>LEI</b>	724800

SCOALA	151.660	EURO
TOTAL VALOARE JUSTA ESTIMATA (CLADIRI + TEREN)	6.528.400	LEI
	1.366.060	EURO

**NOTA:**

- Valorile estimate în urma evaluării activelor mobiliare reprezintă valori obținute prin abordarea prin cost pentru cladiri si a comparației vânzărilor pentru teren;
- Valorile prezentate ca opinii în prezentul raport de evaluare, reprezintă valoarea care **NU INCLUDE T.V.A.**;
- Evaluarea este o opinie asupra unei valori;
- Valoarea a fost exprimată ținând seama exclusiv de ipotezele și aprecierile exprimate în prezentul raport;
- Valoarea este o predicție;
- Valoarea nu ține seama de responsabilitățile de mediu.

**EVALUATOR AUTORIZAT,  
 Membru titular ANEVAR**

**ing. Constantin Pirvulescu**

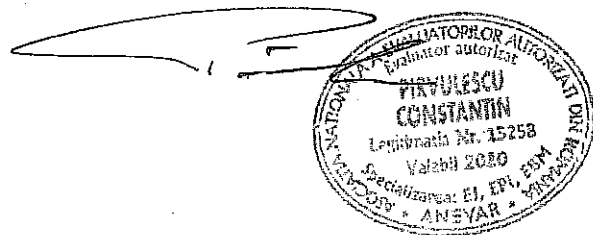

# Raport de evaluare

## ACTIV IMOBILIAR

## COLEGIUL TEHNIC

## “ALEXANDRU IOAN CUZA”

amplasat in Municipiului Suceava, cartier Burdujeni, str. Calea Unirii, nr. 49, jud. Suceava  
- proprietate evaluata in vederea estimarii valorii juste pentru inscrierea in situatiile  
financiare (raportare financiara), la data de 31 Decembrie 2019

Solicitant: PRIMARIA MUNICIPIULUI SUCEAVA

Proprietar: Municipiul Suceava - domeniul public

Destinatar: PRIMARIA MUNICIPIULUI SUCEAVA

S.C. PICOEVAL EXPERT S.R.L.

**Evaluator: Ing. Constantin Pîrvulescu, Membru Titular ANEVAR**

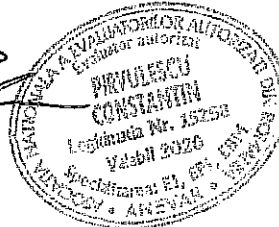

*Datele, informațiile și conținutul prezentului raport fiind confidențiale, nu vor putea fi copiate în parte sau în totalitate și nu vor fi transmise unor terți fără acordul scris și prealabil al Birou expert evaluator Pîrvulescu Constantin – SC PICOEVAL EXPERT SRL, al destinatarului și al clientului.*

RAPORT DE EVALUARE – COLEGIUL TEHNIC “ALEXANDRU IOAN CUZA” – MUN. SUCEAVA, CARTIER BURDUJENI,  
STR. CALEA UNIRII, NR. 49



<b>CURS VALUTAR</b>	1 EUR = 4.7793 RON	curs BNR LA 31.12.2019
<b>DESTINATAR</b>	Primaria Municipiului Suceava	
<b>BENEFICIAR</b>	Primaria Municipiului Suceava	
<b>EVALUATOR</b>	SC PICOEVAL EXPERT SRL Suceava	
<b>TIPUL VALORII</b>	Valoare JUSTA	
<b>SCOPUL EVALUARII</b>	Estimarea valorii JUSTE in vederea inscrierii in situatiile financiare ale clientului (pentru raportare financiara – SEV 300)	

**ABORDARE/VALORI OBTINUTE**

Abordare prin Cost - METODA COSTULUI (cost de reconstructie net - CRN) – pentru Cladiri/Constructii

Abordare prin piata - METODA COMPARATIEI DIRECTE – pentru teren

**RECAPITULATIE VALORICA**

Nr. crt.	Descriere	Valoare	Moneda
1	VALOARE JUSTA ESTIMATA PENTRU CLADIRE CABINA POARTA COLEGIUL TEHNIC AL. I. CUZA	32.600	LEI
2	VALOARE JUSTA ESTIMATA PENTRU GARAJ AUTO COLEGIUL TEHNIC AL. I. CUZA	6.800	EURO
		135.200	LEI
3	VALOARE JUSTA ESTIMATA PENTRU CLADIRE LICEU DE SPEC. CU 8 SALI DE CLASA COLEGIUL TEHNIC AL. I. CUZA	28.300	EURO
		3.418.600	LEI
4	VALOARE JUSTA ESTIMATA PENTRU CLADIRE CENTRALA TERMICA COLEGIUL TEHNIC AL. I. CUZA	715.300	EURO
		71.600	LEI
5	VALOARE JUSTA ESTIMATA PENTRU CLADIRE SCOALA CU 12 SALI DE CLASA COLEGIUL TEHNIC AL. I. CUZA	15.000	EURO
		5.463.500	LEI
6	VALOARE JUSTA ESTIMATA PENTRU CLADIRE INTERNAT CU 304 LOCURI COLEGIUL TEHNIC AL. I. CUZA	1.143.200	EURO
		2.140.000	LEI
7	VALOARE JUSTA ESTIMATA PENTRU CLADIRE MAGAZIE COMBUSTIBIL COLEGIUL TEHNIC AL. I. CUZA	447.800	EURO
		41.100	LEI
8	VALOARE JUSTA ESTIMATA PENTRU CLADIRE CANTINA CU 150 LOCURI COLEGIUL TEHNIC AL. I. CUZA	8.600	EURO
		893.700	LEI
9	VALOARE JUSTA ESTIMATA PENTRU CLADIRE BECI COLEGIUL TEHNIC AL. I. CUZA	187.000	EURO
		31.000	LEI
10	VALOARE JUSTA ESTIMATA PENTRU CLADIRE GARAJ AUTO COLEGIUL TEHNIC AL. I. CUZA	6.500	EURO
		30.300	LEI
11	VALOARE JUSTA ESTIMATA PENTRU CLADIRE ATELIER SCOALA COLEGIUL TEHNIC AL. I. CUZA	6.300	EURO
		1.177.000	LEI
12	VALOARE JUSTA ESTIMATA PENTRU CLADIRE POST TRAFU COLEGIUL TEHNIC AL. I. CUZA	246.300	EURO
		27.900	LEI
13	VALOARE JUSTA ESTIMATA PENTRU TEREN AFERENT COLEGIULUI TEHNIC AL. I. CUZA	5.800	EURO
		5.254.900	LEI
		1.099.510	EURO
	<b>VALOARE JUSTA ESTIMATA (CLADIRI+TEREN)</b>	<b>18.717.400</b>	<b>LEI</b>
		<b>3.916.410</b>	<b>EURO</b>



# Raport de evaluare

## ACTIV IMOBILIAR

## COLEGIUL NATIONAL

## “MIHAI EMINESCU”

amplasat in Municipiului Suceava, str. Marasesti, nr. 57, jud. Suceava - proprietate  
evaluata în vederea estimarii valorii juste pentru inscrierea in situatiile financiare  
(raportare financiara), la data de 31 Decembrie 2019

Solicitant: PRIMARIA MUNICIPIULUI SUCEAVA

Proprietar: Municipiul Suceava - domeniul public

Destinatar: PRIMARIA MUNICIPIULUI SUCEAVA

S.C. PICOEVAL EXPERT S.R.L.

Evaluator: Ing. Constantin Pîrvulescu, Membru Titular ANEVAR

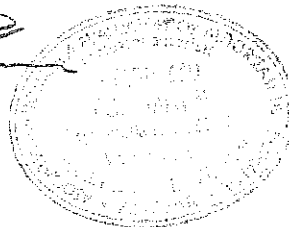

Datele, informatiile si continutul prezentului raport fiind confidentiale, nu vor putea fi copiate in parte sau in totalitate si nu vor fi transmise unor terți  
fără acordul scris si prealabil al Birou expert evaluator Pîrvulescu Constantin – SC PICOEVAL EXPERT SRL, al destinatarului si al clientului.

	parcela de cladire: • nr. Cad. Nu are , "Cladire Gradinita cu program prelungit" – in stadiu de investitie nefinalizata (lucrari efectuate in anii 2008 - 2009) cu suprafata desfasurata de 1.966 mp avand regim de inaltime Spartial+P+E; Data PIF 1968 - 1980.	
<b>DATA RAPORTULUI</b>	Decembrie 2019	
<b>CURS VALUTAR</b>	1 EUR = 4.7793 RON	curs BNR LA 31.12.2019
<b>DESTINATAR</b>	Primaria Municipiului Suceava	
<b>BENEFICIAR</b>	Primaria Municipiului Suceava	
<b>EVALUATOR</b>	SC PICOEVAL EXPERT SRL Suceava	
<b>TIPUL VALORII</b>	Valoare JUSTA	
<b>SCOPUL EVALUARII</b>	Estimarea valorii JUSTE in vederea inscrierii in situatiile financiare ale clientului (pentru raportare financiara – SEV 300)	

**ABORDARE/VALORI OBTINUTE**Abordare prin Cost - METODA COSTULUI (cost de reconstrucie net - CRN) – pentru  
Cladiri/Constructii

Abordare prin piata - METODA COMPARATIEI DIRECTE – pentru teren

<b>RECAPITULATIE VALORICA</b>			
Nr. crt.			
1	VALOARE JUSTA ESTIMATA PENTRU CLADIRE CAMIN NR. 2 COLEGIUL NATIONAL MIHAI EMINESCU	1.468.700	LEI
		307.300	EURO
2	VALOARE JUSTA ESTIMATA PENTRU CLADIRE CAMIN NR. 1 COLEGIUL NATIONAL MIHAI EMINESCU	1.853.600	LEI
		387.800	EURO
3	VALOARE JUSTA ESTIMATA PENTRU CLADIRE CANTINA COLEGIUL NATIONAL MIHAI EMINESCU	1.539.600	LEI
		322.100	EURO
4	VALOARE JUSTA ESTIMATA PENTRU BECI COLEGIUL NATIONAL MIHAI EMINESCU	155.400	LEI
		32.500	EURO
5	VALOARE JUSTA ESTIMATA PENTRU CLADIRE GARAJE SI ATELIER COLEGIUL NATIONAL MIHAI EMINESCU	103.800	LEI
		21.700	EURO
6	VALOARE JUSTA ESTIMATA PENTRU CABINA POARTA COLEGIUL NATIONAL MIHAI EMINESCU	12.800	LEI
		2.700	EURO
7	VALOARE JUSTA ESTIMATA PENTRU CLADIRE COLEGIUL NATIONAL MIHAI EMINESCU	3.313.300	LEI
		693.300	EURO
8	VALOARE JUSTA ESTIMATA PENTRU CLADIRE SCOALA CLASELE I -IV COLEGIUL NATIONAL MIHAI EMINESCU	873.100	LEI
		182.700	EURO
9	VALOARE JUSTA ESTIMATA PENTRU CLADIRE SALA SPORT COLEGIUL NATIONAL MIHAI EMINESCU	740.000	LEI
		154.800	EURO
10	VALOARE JUSTA ESTIMATA PENTRU CLADIRE GRADINITA CU PROGRAM PRELUNGIT COLEGIUL NATIONAL MIHAI EMINESCU (INVESTITIE IN CURS)	1.252.100	LEI
		262.000	EURO
11	VALOARE JUSTA ESTIMATA PENTRU TOTAL TEREN AFERENT COLEGIULUI NATIONAL MIHAI EMINESCU	7.777.800	LEI
		1.627.400	EURO
<b>VALOARE JUSTA ESTIMATA (CLADIRI+TEREN)</b>		19.090.200	LEI
		3.994.300	EURO

# Raport de evaluare

## ACTIV IMOBILIAR COLEGIUL TEHNIC “PETRU MUSAT”

amplasat in Municipiului Suceava, str. Calea Unirii, nr. 15, jud. Suceava - proprietate  
evaluata în vederea estimarii valorii juste pentru inscrierea in situatiile financiare  
(raportare financiara), la data de 31 Decembrie 2019

Solicitant: PRIMARIA MUNICIPIULUI SUCEAVA

Proprietar: Municipiul Suceava - domeniul public

Destinatar: PRIMARIA MUNICIPIULUI SUCEAVA

**S.C. PICOEVAL EXPERT S.R.L.**

**Evaluator: Ing. Constantin Pîrvulescu, Membru Titular ANEVAR**

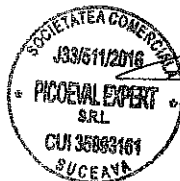

datele, informațiile și conținutul prezentului raport fiind confidențiale, nu vor putea fi copiate în parte sau în totalitate și nu vor fi transmise unor terți  
fără acordul scris și prealabil al Birou expert evaluator Pîrvulescu Constantin – SC PICOEVAL EXPERT SRL, al destinatarului și al clientului.



<b>DATA RAPORTULUI</b>	Decembrie 2019	
<b>CURS VALUTAR</b>	1 EUR = 4.7793 RON	curs BNR LA 31.12.2019
<b>DESTINATAR</b>	Primaria Municipiului Suceava	
<b>BENEFICIAR</b>	Primaria Municipiului Suceava	
<b>EVALUATOR</b>	SC PICOEVAL EXPERT SRL Suceava	
<b>TIPUL VALORII</b>	Valoare JUSTA	
<b>SCOPUL EVALUARII</b>	Estimarea valorii JUSTE in vederea inscrierii in situatiile financiare ale clientului (pentru raportare financiara – SEV 300)	

**ABORDARE/VALORI OBTINUTE**

Abordare prin Cost - METODA COSTULUI (cost de reconstructie net - CRN) – pentru Cladiri/Constructii

Abordare prin piata - METODA COMPARATIEI DIRECTE – pentru teren

Nr. crt.

**RECAPITULATIE VALORICA**

Nr. crt.	Descriere	Valoare	Moneda
1	VALOARE JUSTA ESTIMATA PENTRU CLADIRE CABINA POARTA COLEGIUL TEHNIC PETRU MUSAT	36.700	LEI
		7.700	EURO
2	VALOARE JUSTA ESTIMATA PENTRU CAMIN ELEVI COLEGIUL TEHNIC PETRU MUSAT	3.129.000	LEI
		654.700	EURO
3	VALOARE JUSTA ESTIMATA PENTRU CLADIRE CAMIN ELEVI COLEGIUL TEHNIC PETRU MUSAT	3.110.700	LEI
		650.900	EURO
4	VALOARE JUSTA ESTIMATA PENTRU CLADIRE ATELIER SI GARAJ COLEGIUL TEHNIC PETRU MUSAT	82.300	LEI
		17.200	EURO
5	VALOARE JUSTA ESTIMATA PENTRU CLADIRE DEPOZIT DE CARTE COLEGIUL TEHNIC PETRU MUSAT	51.600	LEI
		10.800	EURO
6	VALOARE JUSTA ESTIMATA PENTRU CLADIRE CAMIN ELEVI COLEGIUL TEHNIC PETRU MUSAT	3.081.700	LEI
		644.800	EURO
7	VALOARE JUSTA ESTIMATA PENTRU CLADIRE MAGAZIE DE LEMNE COLEGIUL TEHNIC PETRU MUSAT	22.100	LEI
		4.600	EURO
8	VALOARE JUSTA ESTIMATA PENTRU CLADIRE GARAJ COLEGIUL TEHNIC PETRU MUSAT	28.600	LEI
		6.000	EURO
9	VALOARE JUSTA ESTIMATA PENTRU CLADIRE DEPOZIT CARBUNE COLEGIUL TEHNIC PETRU MUSAT	6.400	LEI
		1.300	EURO
10	VALOARE JUSTA ESTIMATA PENTRU CLADIRE CANTINA COLEGIUL TEHNIC PETRU MUSAT	1.635.100	LEI
		342.100	EURO
11	VALOARE JUSTA ESTIMATA PENTRU CLADIRE SALA SPORT SI ATELIER COLEGIUL TEHNIC PETRU MUSAT	1.611.200	LEI
		337.100	EURO
12	VALOARE JUSTA ESTIMATA PENTRU CLADIRE ATELIER COLEGIUL TEHNIC PETRU MUSAT	1.053.000	LEI
		220.300	EURO
13	VALOARE JUSTA ESTIMATA PENTRU CLADIRE SCOALA COLEGIUL TEHNIC PETRU MUSAT	2.972.800	LEI
		622.000	EURO
14	VALOARE JUSTA ESTIMATA PENTRU TEREN AFERENT	7.169.400	LEI

## 2. TERMENII DE REFERINTA AI EVALUARII

### 2.1 Identificarea si competenta evaluatorului

S.C. PICOEVAL EXPERT S.R.L

Date de identificare:

Cod de Inregistrare fiscala CUI: 35893161;

Registrul Comertului sub nr. J33/511/2016;

Adresa: Mun. Suceava, str. Dimitrie Onciul, nr. 1, bloc 5, scara A, apt. 6, jud. Suceava;

Tel: 0729/439.629;

E-mail: valcostsv@gmail.com

### 2.2 Identificarea clientului si a oricaror alti utilizatori desemnati

Client: PRIMARIA MUNICIPIULUI SUCEAVA, JUD. SUCEAVA;

CIF: 4244792.

Adresa: Mun. Suceava, B-dul 1 Mai, nr. 5A, cod postal 720224, jud. Suceava.

Utilizator / Destinatar: Acest raport de evaluare ii este adresat Primariei Municipiului Suceava, Jud. Suceava si nu poate fi utilizat in alte scopuri sau de catre alti destinatari.

### 2.3 Scopul evaluarii

Estimarea VALORII JUSTE a proprietatilor imobiliare analizate in vederea inscrierii in situatiile financiare ale clientului (pentru raportare financiara).

### 2.4 Identificarea activelor imobiliare supuse evaluarii

Proprietatile imobiliare analizate sunt identificate in tabelul de mai jos:

Nr. crt.	Denumire mijloc fix	Nr. Inventar	Nr. CF	Nr. cad. parcela	Suprafata totala masurata (mp)
1	Teren intravilan curti-constructii	TR1001	51406	51406	24.910
2	CLADIRE CABINA POARTA COLEGIUL TEHNIC PETRU MUSAT	L10157	51406	51406-C1	22
3	CAMIN ELEVI COLEGIUL TEHNIC PETRU MUSAT	FARA	51406	51406-C2	3.432
4	CAMIN ELEVI COLEGIUL TEHNIC PETRU MUSAT	L10154	51406	51406-C3	3.412

5	ATELIER SI GARAJ AUTO COLEGIUL TEHNIC PETRU MUSAT	FARA	51406	51406-C4	156
6	CLADIRE DEPOZIT DE CARTE COLEGIUL TEHNIC PETRU MUSAT	FARA	51406	51406-C5	138
7	CAMIN ELEVI COLEGIUL TEHNIC PETRU MUSAT	L10155	51406	51406-C6	2.868
8	CLADIRE MAGAZIE DE LEMNE COLEGIUL TEHNIC PETRU MUSAT	L10161	51406	51406-C7	59
9	CLADIRE GARAJ COLEGIUL TEHNIC PETRU MUSAT	FARA	51406	51406-C8	65
10	CLADIRE DEPOZIT CARBUNE COLEGIUL TEHNIC PETRU MUSAT	FARA	51406	51406-C9	17
11	CLADIRE CANTINA COLEGIUL TEHNIC PETRU MUSAT	L10156	51406	51406-C10	1.179
12	CLADIRE SALA SPORT SI ATELIER COLEGIUL TEHNIC PETRU MUSAT	L10158	51406	51406-C12	1.440
13	CLADIRE ATELIER COLEGIUL TEHNIC PETRU MUSAT	L10159	51406	51406-C18	864
14	CLADIRE SCOALA COLEGIUL TEHNIC PETRU MUSAT	L10132	51406	51406-C19	2.328

## 2.5 Tipul valorii

In conformitate cu Standardele de evaluare a bunurilor ANEVAR 2018, SEV 100 Cadrul General, respectiv SEV 104 – Tipuri ale valorii: VALOARE JUSTĂ (cf. OMFP 1802/2014: Art.106 pct 3.)

"Valoarea justă reprezintă prețul care ar fi încasat pentru vânzarea unui activ într-o tranzacție reglementată pe piață principală (dacă există) sau cea mai avantajoasă, la data evaluării in condițiile curente de piață (adică un preț de ieșire), indiferent dacă respectivul preț este direct observabil sau este estimat utilizând o altă tehnică de evaluare."

### LEGISLATIE

#### RAPORTARE FINANCIARĂ

- OMF 1802/2014 (modificat cu OMFP 1938/2016);
- Standardele Internaționale de Raportare financiară - IFRS (aprobatate cu ordinul 2844/2016 al Ministerul de Finanțe);
- Standardele de evaluare a bunurilor, ANEVAR 2018;
- SEV 300 - Evaluarea pentru raportare financiară (IVS 300).

Metodologia utilizată în cadrul procesului de evaluare va constitui un instrument de lucru prin care elementele patrimoniale sunt aduse în contabilitate la valoarea lor justă. Operația de evaluare presupune *inventarierea* elementelor patrimoniale și stabilirea diferențelor de înregistrat în contabilitate. La baza metodologiei de evaluare stau atât standardele