

TABLOU TAMPLARIE INTERIOARA

Usa interioara
Ui01 - lemn - 170 x 210



Deschidere: dubla

INDICATIV	Ui01	
DIMENSIUNI	mm	TAMPLARIE 1700 x 2100
		GOL 1710 x 2110
DESCRIERE	Usa din pal melaminat vopsita alb, intr-un canal cu deschidere simpla, 3 balamale, inclusiv feronerie si cadru de montaj Dimensiunile mentionate sunt orientative, profilele si sticla vor fi dimensionate conform normativelor in vigoare. Executantul are obligatia de a oferi proiectantului paletarul pentru alegerea culorii RAL pentru tamplarie si paletar pentru alegerea culorii sticlei.	
NIVEL	Parter	Etaj
NR. BUCATI	2	0
SUPRAFATA	mp	7.14
TOTAL	mp	7.14

TABLOU TAMPLARIE INTERIOARA

Usa interioara
Ui02 - MET EI30'C - 90 x 210

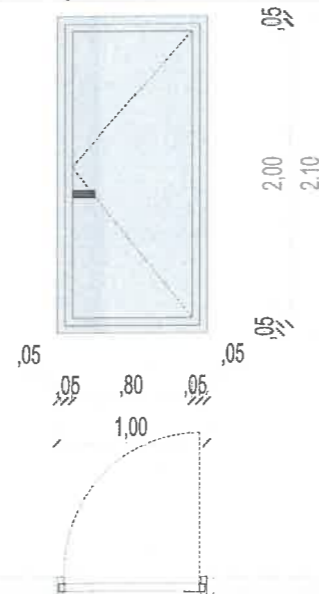

Deschidere	Stanga	5
	Dreapta	2
INDICATIV	Ui02	
DIMENSIUNI	mm	TAMPLARIE 900 x 2100
		GOL 910 x 2110
DESCRIERE	Usa metalica vopsita alb, cu un canal, rezistenta la foc 30', dotata cu sistem de autoinchidere, 3 balamale, inclusiv feronerie si cadru de montaj Dimensiunile mentionate sunt orientative, profilele si sticla vor fi dimensionate conform normativelor in vigoare. Executantul are obligatia de a oferi proiectantului paletarul pentru alegerea culorii RAL pentru tamplarie si paletar pentru alegerea culorii sticlei.	
NIVEL	Parter	Etaj
NR. BUCATI	7	0
SUPRAFATA	mp	13.23
TOTAL	mp	13.23

TABLOU TAMPLARIE INTERIOARA

Usa interioara
Ui03 - MET EI90'C - 170 x 210

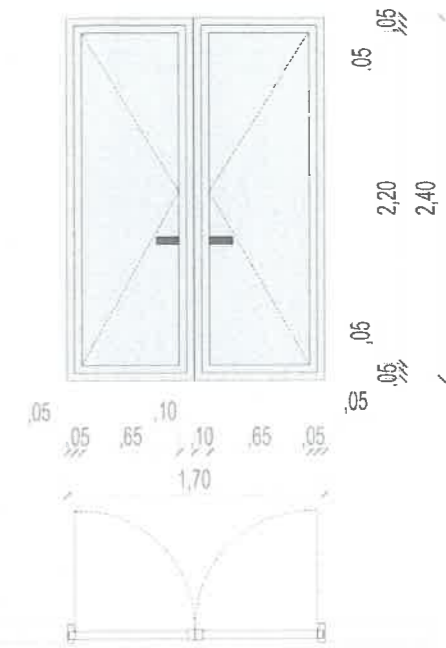

Deschidere: dubla

INDICATIV	Ui03	
DIMENSIUNI	mm	TAMPLARIE 1700 x 2100
		GOL 1710 x 2110
DESCRIERE	Usa metalica vopsita alb, cu doua canale, rezistenta la foc 90', dotata cu sistem de autoinchidere, 3 balamale, inclusiv feronerie si cadru de montaj Dimensiunile mentionate sunt orientative, profilele si sticla vor fi dimensionate conform normativelor in vigoare. Executantul are obligatia de a oferi proiectantului paletarul pentru alegerea culorii RAL pentru tamplarie si paletar pentru alegerea culorii sticlei.	
NIVEL	Parter	Etaj
NR. BUCATI	3	0
SUPRAFATA	mp	10.71
TOTAL	mp	10.71



Notă generală:
-Constructorul este obligat să verifice toată documentația tehnică a proiectului pe șantier, orice discrepanță aparută în planșe trebuie semnalată proiectantului înainte de începerea oricărei lucrări

VERIFICATOR	ing.		Referat nr.
VERIFICATOR/EXPERT	NUME	SEMNATURA	CERINTA CALITATE
PROIECTANT	S.C. Urban Scope S.R.L. J40/3273/2016, CUI 35752863 Calea Floreasca, 169X, Floreasca Cube, București		REFERAT / EXPERTIZA NR. 06/2024
SEF PROIECT	ing. Radu TIMNEA		BENEFICIAR
PROIECTAT	arh. Silvia Ioana MIHAI		Municipiul Suceava
PROIECTAT	arh. stg. Malina BEJENARU		Bulevardul 1 Mai, numarul 5A, Suceava, 720224
DESENAT	arh. stg. Malina BEJENARU		Contract nr. 28280
		SCARA 1:50	01.08.2022
		DATA 2023	TITLU PROIECT
			SISTEM DE TRANSPORT PUBLIC ECOLOGIC METROPOLITAN-ETAPA II
			TITLU PLANSA
			TABLOU TAMPLARIE Usi interioare
			PLANSA A4.7

